



DELFI



DESIGN
COLLECTION

SCHEDA DI PREINSTALLAZIONE
CONSERVARE CON CURA

INSTRUCTIONS FOR PREINSTALLATION
KEEP CAREFULLY

FICHE TECHNIQUE DE PRE-INSTALLATION
CONSERVER AVEC SOIN

VORINSTALLATIONSBLATT
SORGFÄLTIG AUFBEWAHREN

FICHA TÉCNICA DE PREINSTALACIÓN
CONSERVAR CON CUIDADO

ПРЕДУСТАНОВОЧНАЯ КАРТА
ХРАНИТЬ БЕРЕЖНО



| | |
|------------------|----|
| ■ Italiano | 10 |
| ■ English | 14 |
| ■ Français | 18 |

| | |
|-----------------|----|
| ■ Deutsch | 22 |
| ■ Español | 26 |
| ■ Русский | 30 |

Avvertenze

- Tutte le misure sono espresse in centimetri
- I disegni riportati non sono in scala
- Tolleranza dimensionale e/o di rettilineità: $\pm \sim 13$ mm
- Dimensioni e specifiche soggette a modifiche senza preavviso

Warning

- All measures are in centimetres
- The show drawings are not scaled
- Tolleranza dimensionale e/o di rettilineità: $\pm \sim 13$ mm
- Dimensions and specifications subject to change without notice

Avertissements

- Toutes les mesures sont exprimées en centimètres
- Les dessins reportés ne sont pas à l'échelle
- Tolérance dimensionnelle et/ou de rectitude : $\pm \sim 13$ mm
- Dimensions et caractéristiques sujettes à des modifications sans préavis

Warnung

- Sämtliche Maßangaben in cm
- Die Zeichnungen sind nicht im Maßstab
- Maß-/Rechtwinkligkeitsabweichung: $\pm \sim 13$ mm
- Größen und technische Eigenschaften können ohne Vorankündigung verändert werden

Advertencias

- Todas las medidas vienen en centímetros
- Los dibujos representados no son en escala
- Tolerancia dimensional y/o de rectitud: $\pm \sim 13$ mm
- Dimensiones y características sujetas a modificaciones sin previo aviso

Предупреждения

- Все размеры указаны в миллиметрах
- Рисунки приведены не в масштабе
- Размерный допуск и/или прямолинейности: $\pm \sim 13$ мм
- Размеры и технические характеристики могут изменяться без предварительного предупреждения



DELFI

DELFI synthetic wood

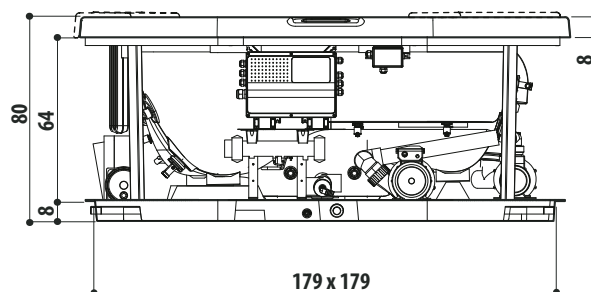
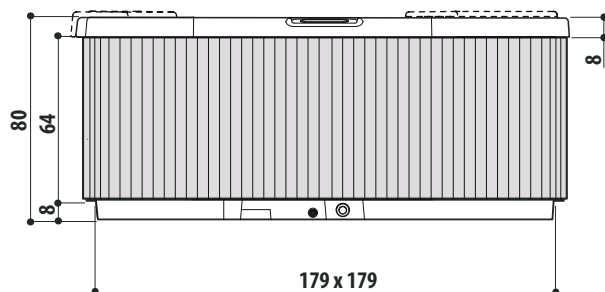
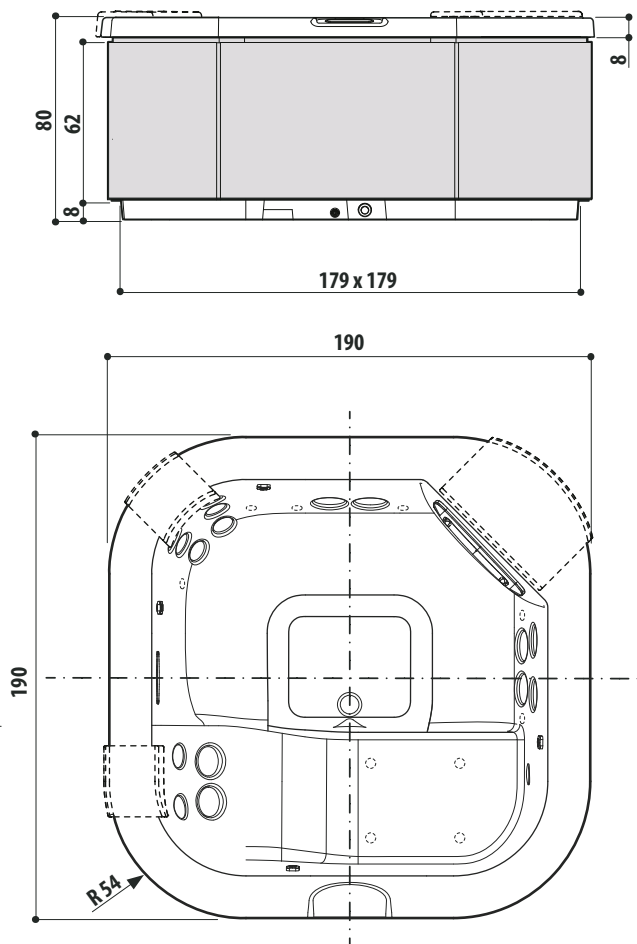

DELFI built-in

cm

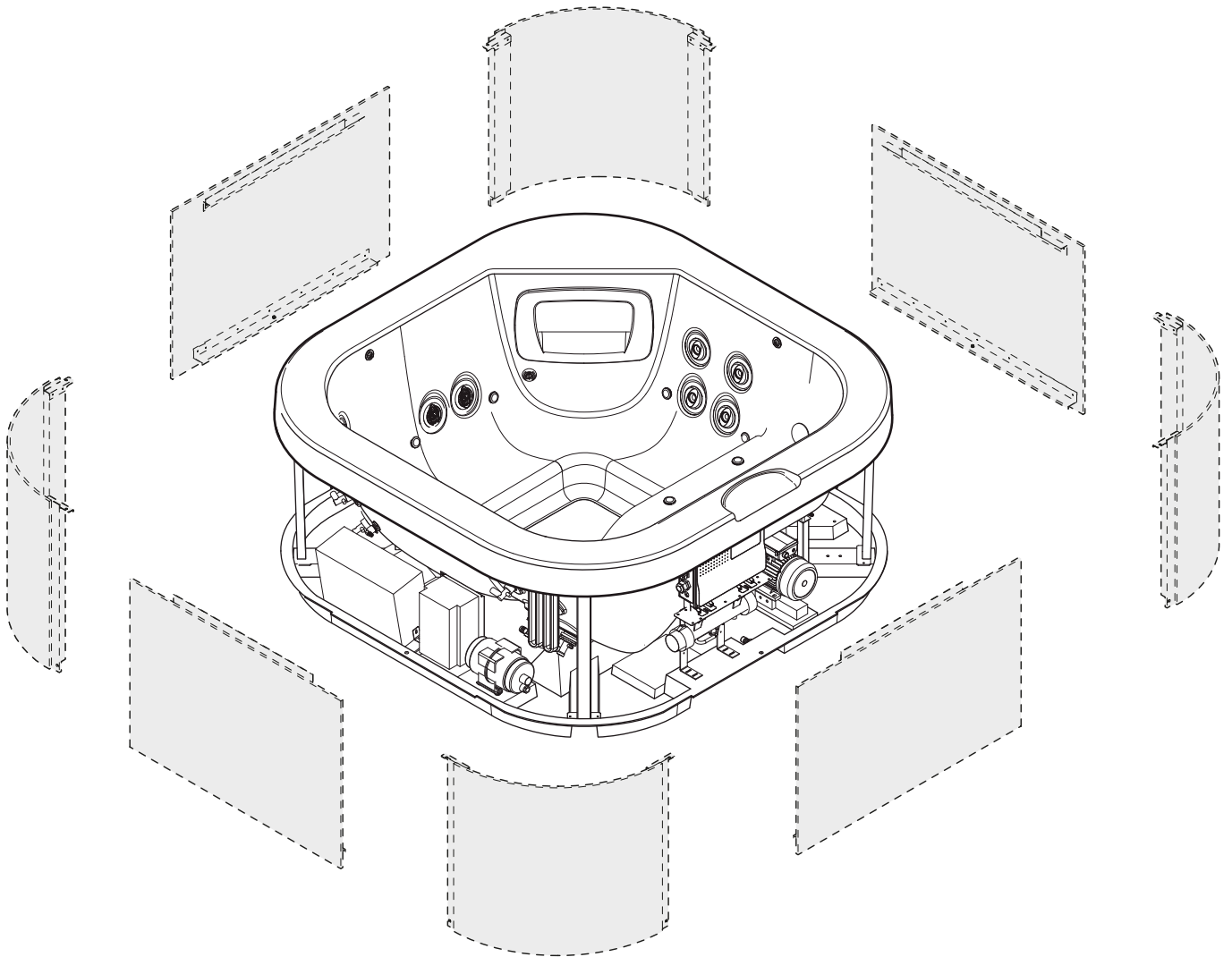
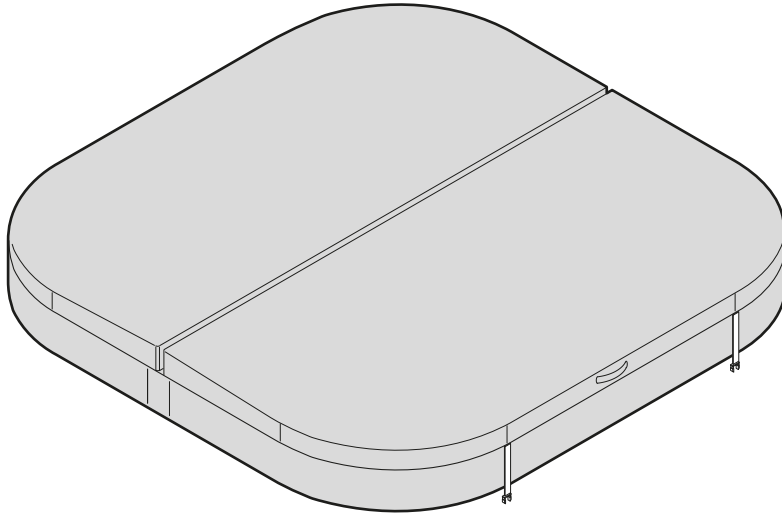

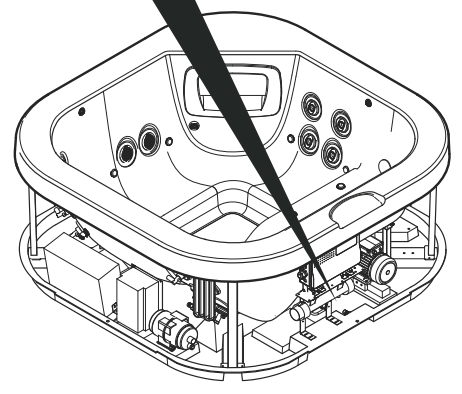
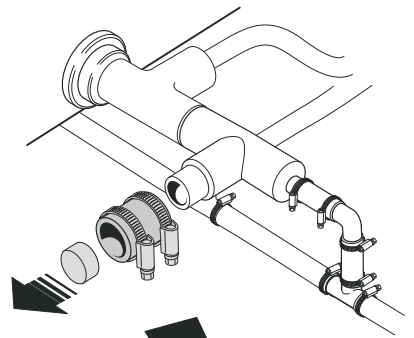
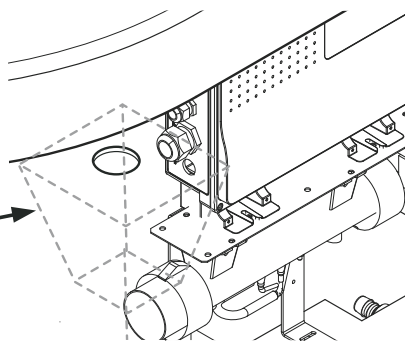
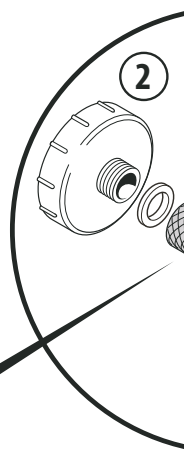
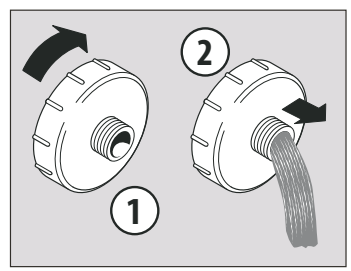
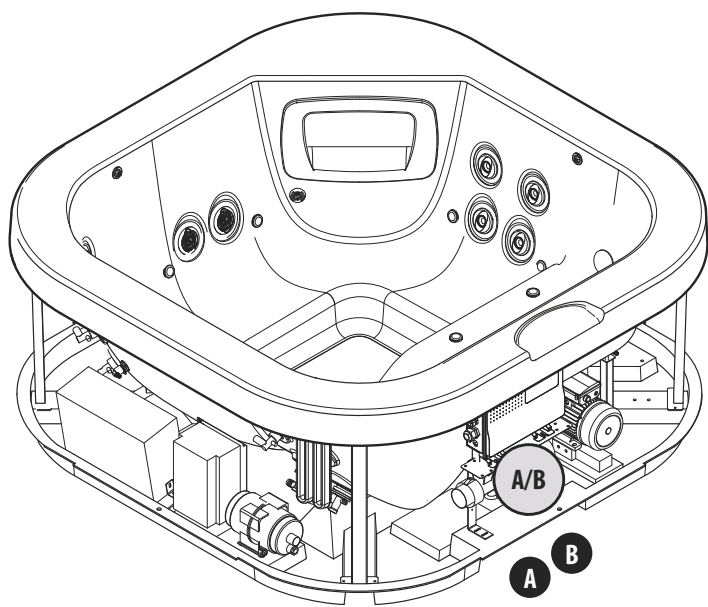
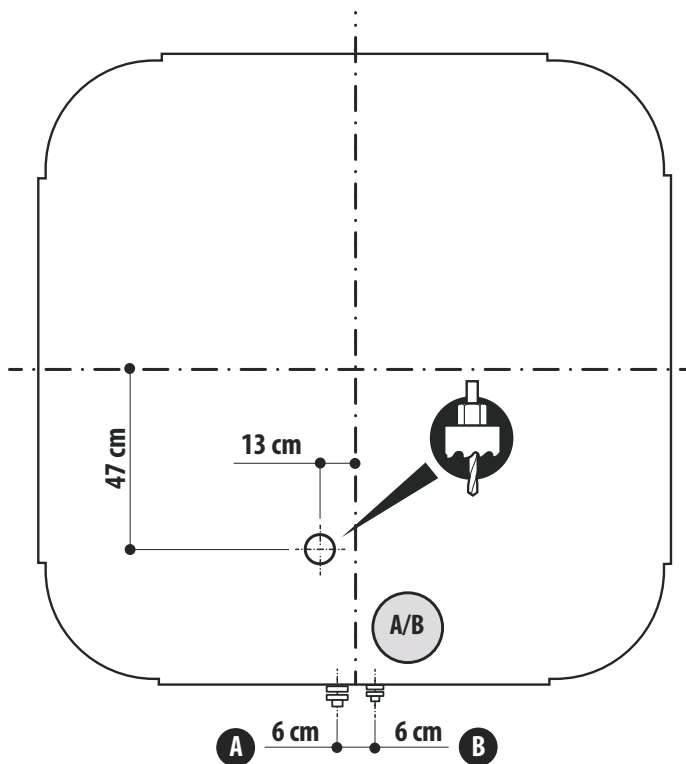

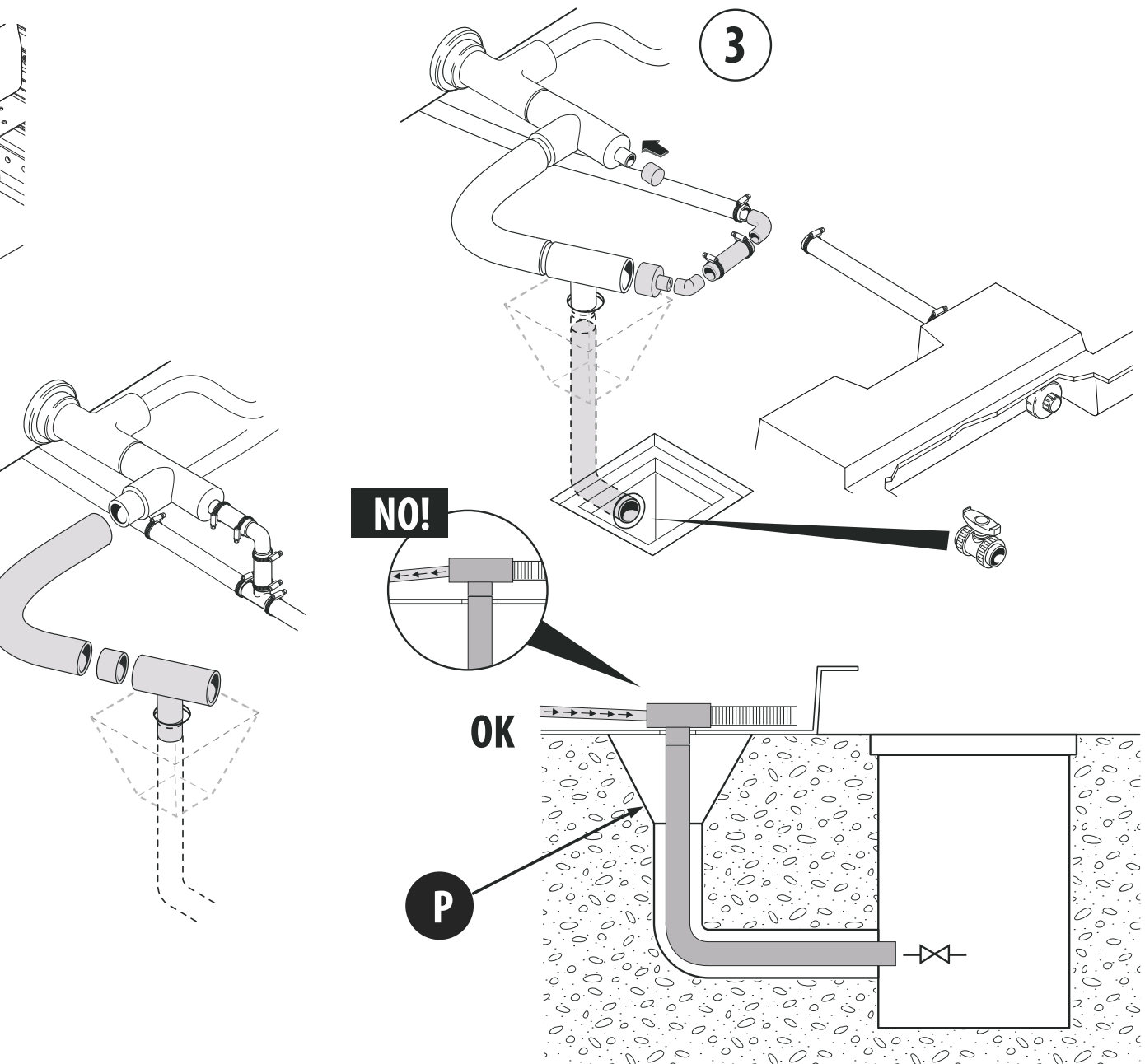
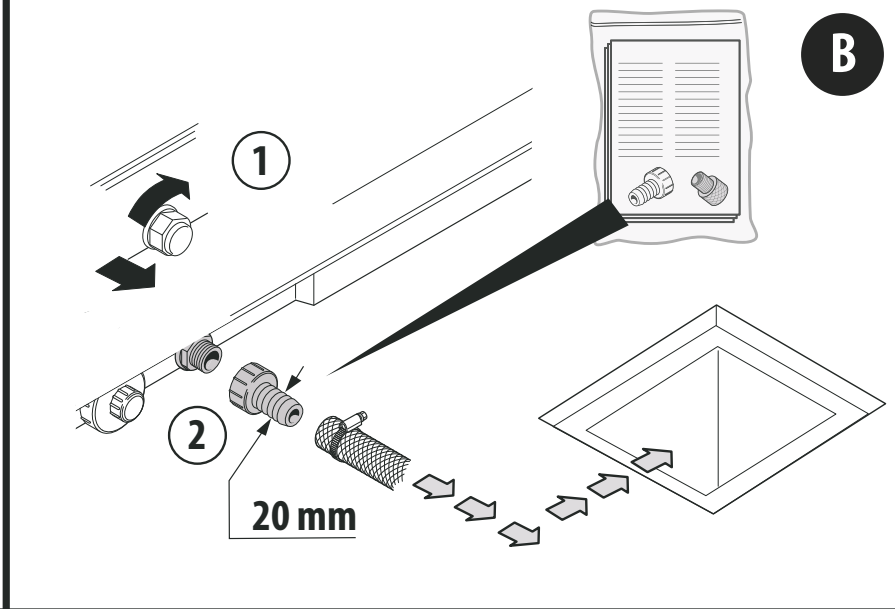
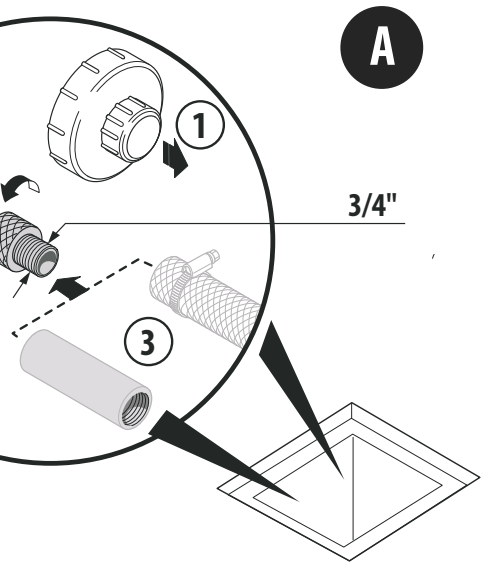

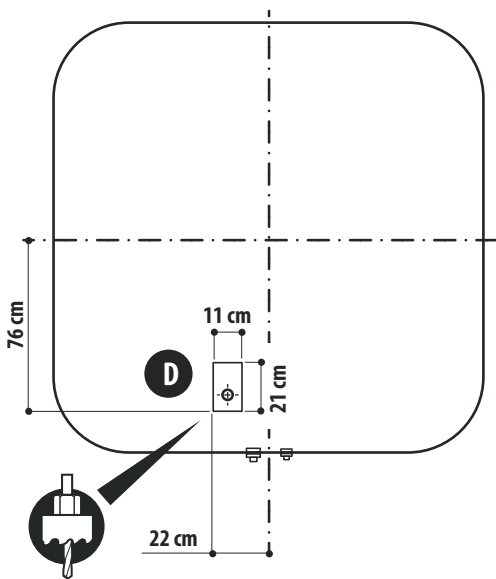
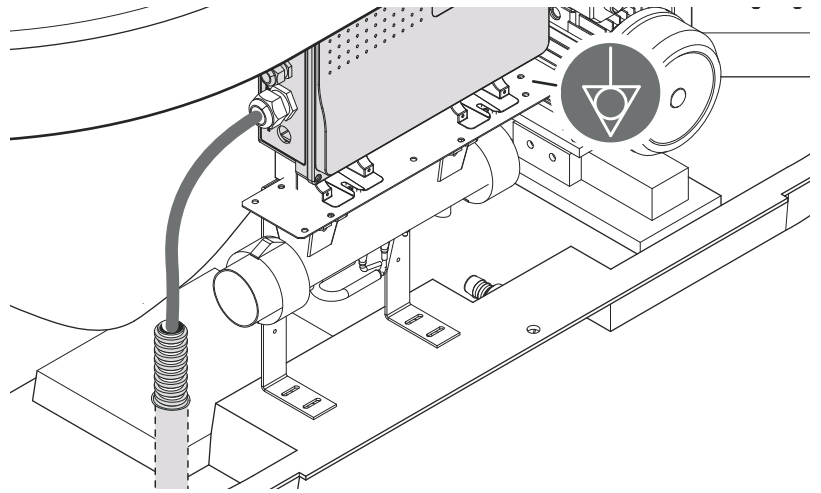
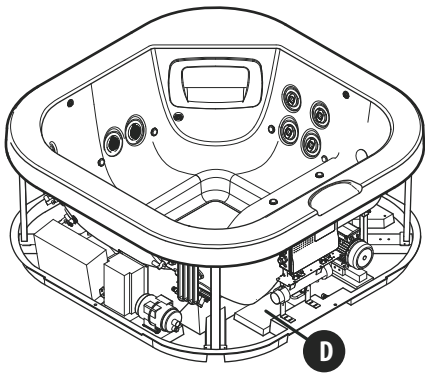

dimensionare in base alla tabella
"Assorbimento massimo dell'impianto"

size based on table
"Maximum absorption of the system"

dimensionner en se rapportant au tableau
"Absorption maximale de l'installation"

auf der Grundlage der Tabelle
"maximale Aufnahme der Anlage" bemessen

dimensionar según la tabla
"Consumo máximo de la instalación"

обеспечить соответствие таблице
"Максимальная мощность системы"

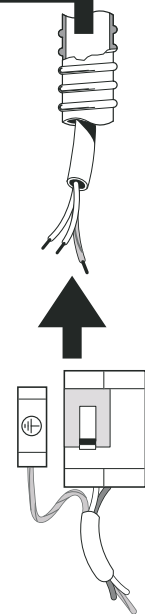

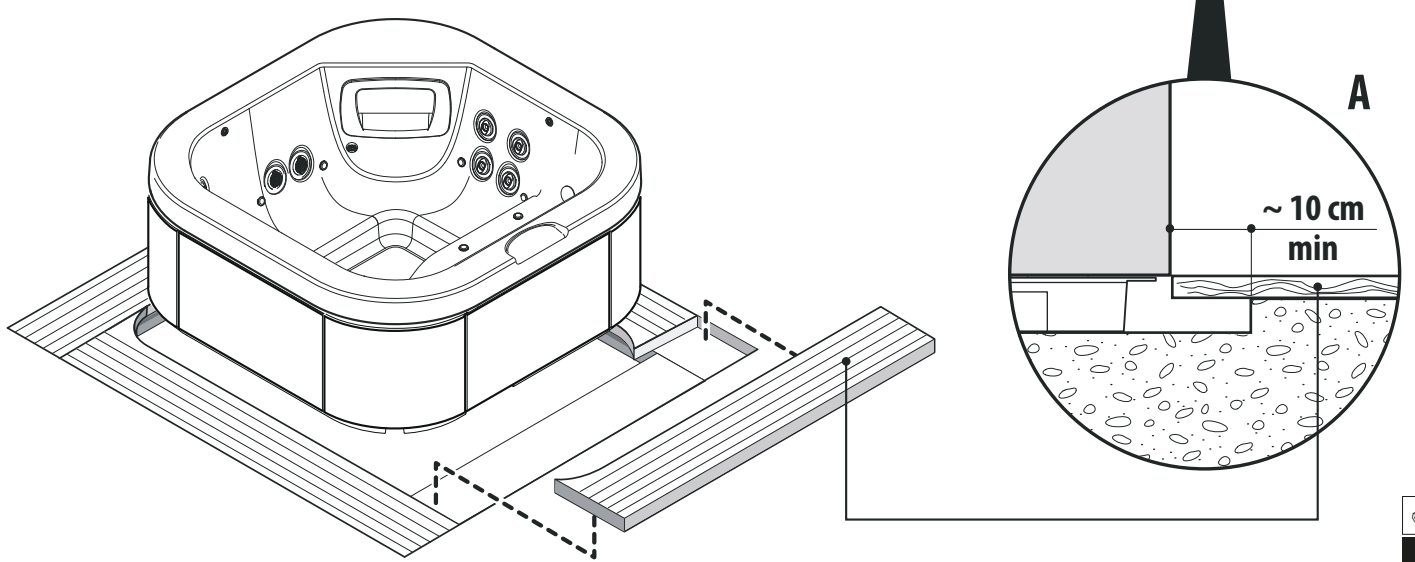
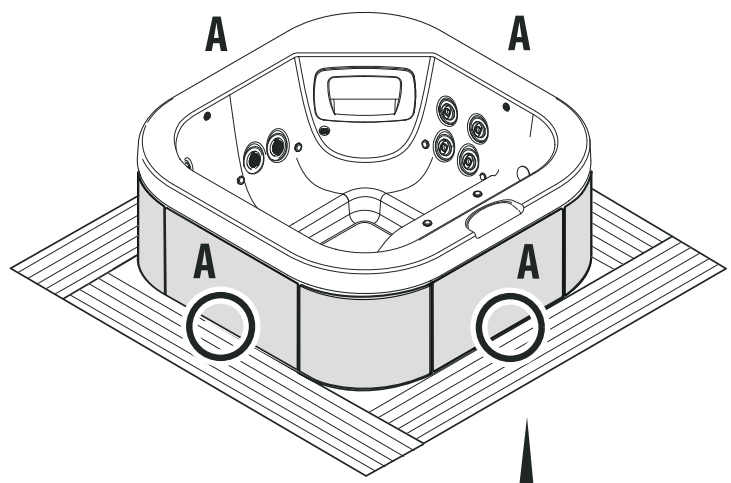
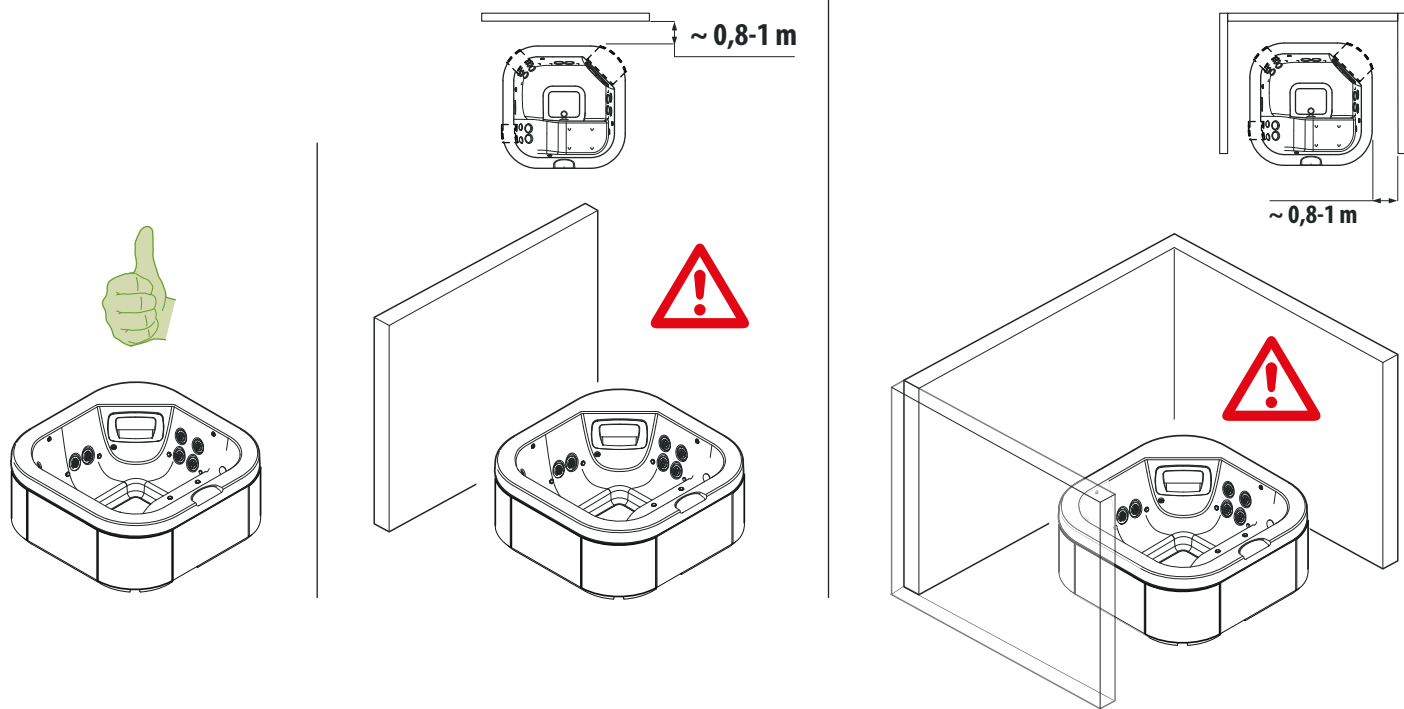



8

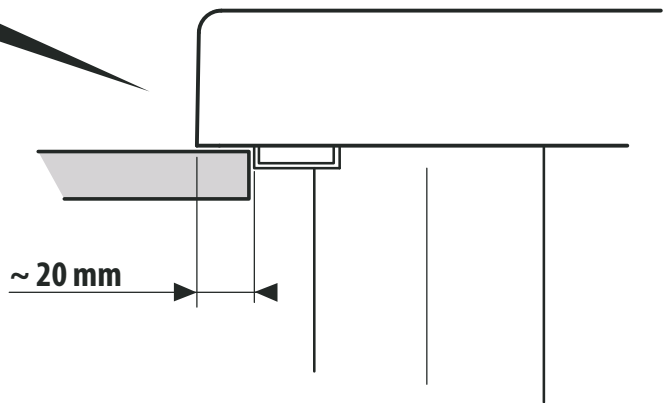
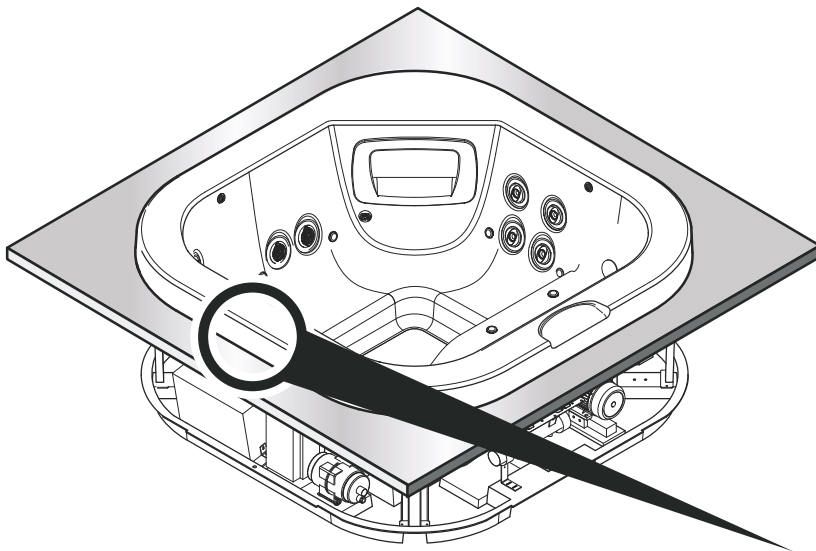

9

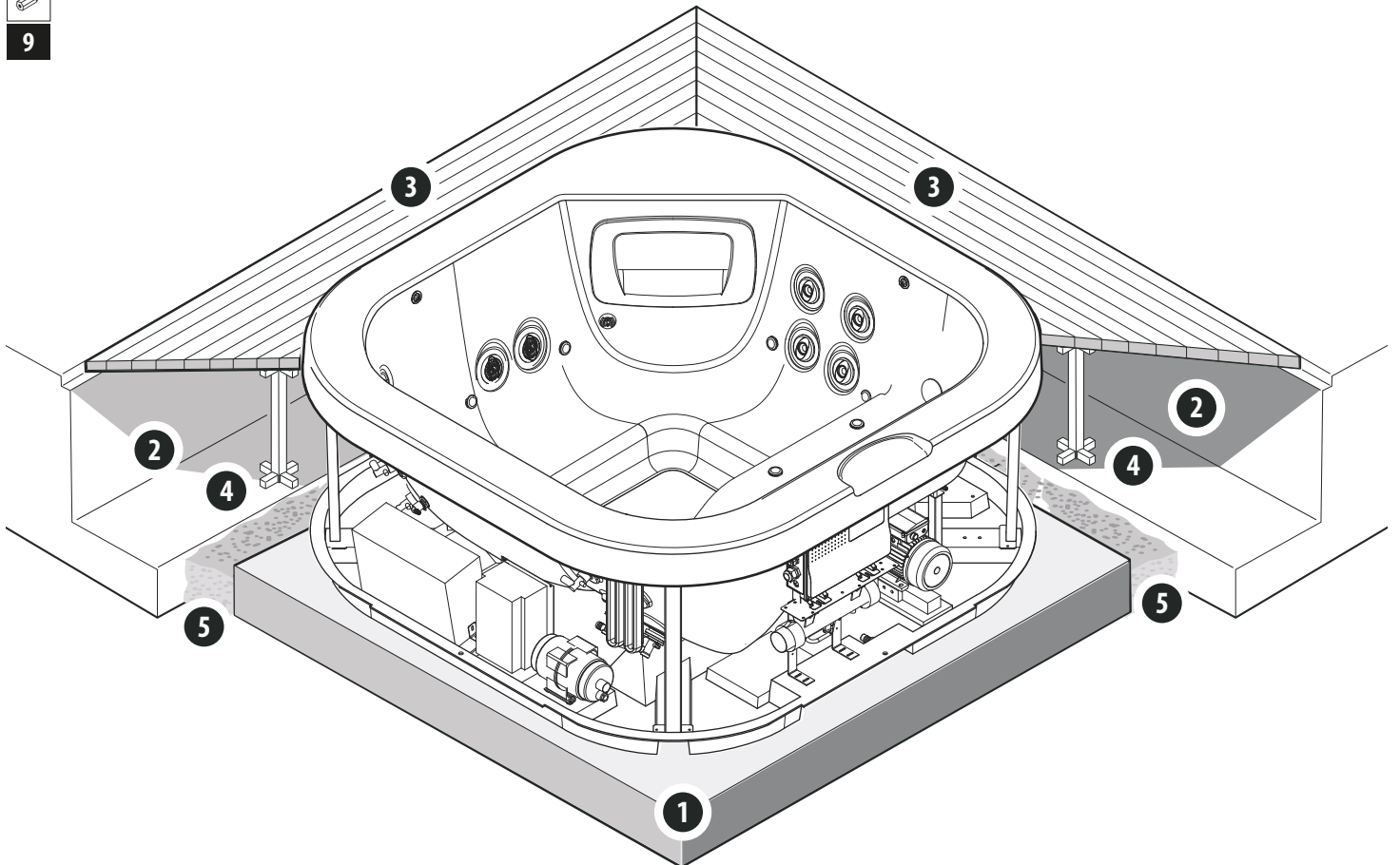

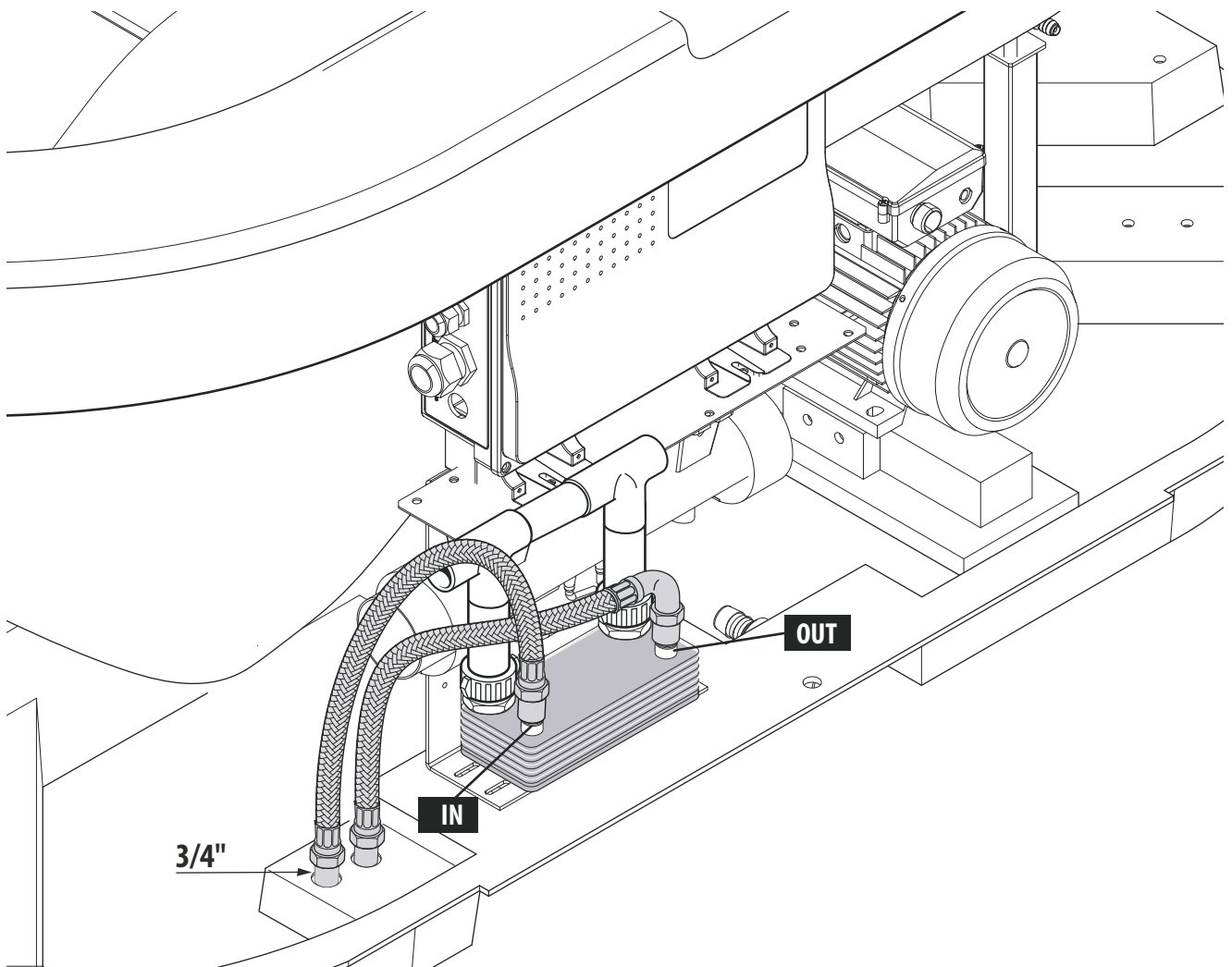
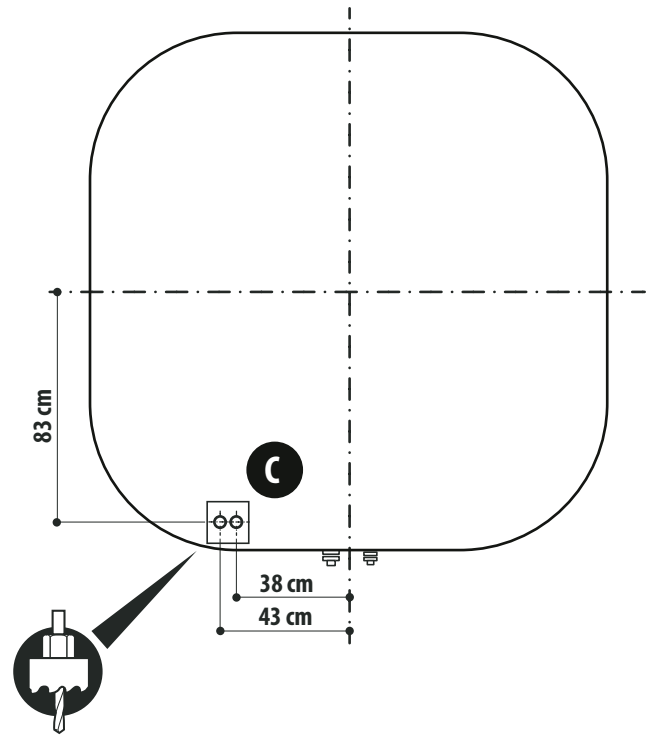
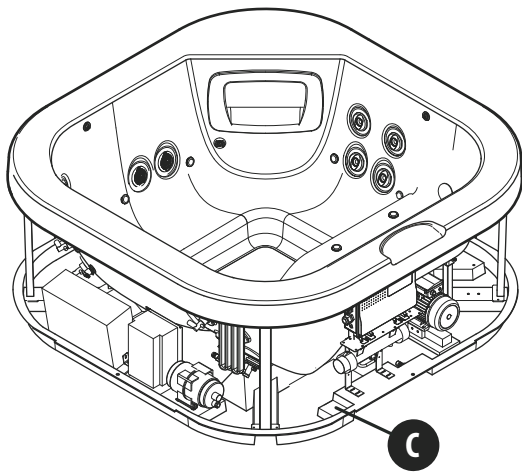

È responsabilità dell'installatore/proprietario verificare e attenersi a specifiche disposizioni locali prima dell'installazione. La Jacuzzi Europe S.p.A. non dà nessuna garanzia al riguardo e declina ogni responsabilità circa la conformità dell'installazione effettuata.

Caratteristiche tecniche

La spa Delfi (🔧 1; 🔧 2) richiede una quantità d'acqua di circa 700 litri. L'alimentazione è monofase (220/240 V) e tutti gli organi elettromeccanici e le tubazioni sono contenuti entro il perimetro. Delfi dispone di 1 pompa da 2,5 Hp e di una pompa di ricircolo. Lo skimmer contiene 2 cartucce filtranti (superficie filtrante: 9,3 m²) che garantiscono un'ottima filtrazione dell'acqua.

ASSORBIMENTO MASSIMO DELL'IMPIANTO

• VERSIONE CON RISCALDATORE

| Alimentazione (x) | | Consumo totale idro + filtrazione + riscaldatore | | Blower | Spa-Pak (optional) | |
|-------------------|-------|--|---------|---------|--------------------|---------|
| Volt | Hertz | Ampere | kW | kW | Ampere | kW |
| 220-240 ~ | 50/60 | 20,5 (k) | 4,7 (j) | 0,6 (j) | 2,5 (k) | 0,5 (j) |

• VERSIONE CON SCAMBIATORE

| Alimentazione (x) | | Consumo totale idro + filtrazione | | Blower | Spa-Pak (optional) | |
|-------------------|-------|-----------------------------------|----------|---------|--------------------|---------|
| Volt | Hertz | Ampere | kW | kW | Ampere | kW |
| 220-240 ~ | 50/60 | 8,8 (k) | 1,95 (j) | 0,6 (j) | 2,5 (k) | 0,5 (j) |

(k): a 230 V - (j): potenza assorbita

(x): vedi cap. "pre-disposizioni elettriche"

L'impianto elettrico che alimenta la spa deve essere **tassativamente** dimensionato per il massimo consumo (come indicato nella tabella).

Nel caso non fosse disponibile sufficiente energia elettrica, è comunque possibile attivare un limitatore elettronico di consumo.
- consumo alternativo: **3,6 kW** (azionando una pompa idromassaggio, il riscaldatore elettrico si spegne).

■ L'allacciamento elettrico può essere effettuato nei seguenti modi:

- linea monofase (220-240V 1~)
- linea trifase composta da due conduttori di fase + conduttore di neutro (380-415V 2N~)
- linea trifase composta da tre conduttori di fase + conduttore di neutro (380-415V 3N~)

■ La tensione nominale di alimentazione dell'apparecchiatura è sempre, in ogni caso, di 220-240V.

SCAMBIATORE DI CALORE (OPTIONAL)

- Temperatura ingresso primario MAX50 °C
- Attacchi 3/4"
- Portata circuito primario..... 38 l/min
- Perdita di carico primario 0,271 M H₂O

PESI

| peso netto | volume medio d'utilizzo | volume d'acqua MAX | peso max totale |
|------------|-------------------------|--------------------|-----------------|
| kg | litri | litri | kg |
| ~ 270 | ~ 700 | ~ 1170 | ~ 1440 |

| support area | carico concentrato su area di appoggio |
|----------------|--|
| m ² | kg/m ² |
| ~ 3,13 | ~ 460 |

Sicurezza d'uso

■ L'impianto, se installato da personale qualificato rispettando le disposizioni riportate nel manuale d'installazione allegato, non presenta rischi per l'utente. La sicurezza, però, è anche legata ad un uso adeguato, secondo quanto previsto nel rispettivo manuale, mentre l'utente deve demandare a personale qualificato le operazioni descritte nel manuale d'installazione.

■ È importante assicurarsi che il personale incaricato dell'installazione o della gestione dell'impianto sia qualificato in relazione alle disposizioni di legge in vigore nel Paese in cui viene effettuata l'installazione.

■ Questo apparecchio utilizza e genera onde radio: se non installato ed utilizzato come indicato, può causare interferenza durante la ricezione di programmi televisivi e radiofonici. Tuttavia, è possibile, in casi particolari, che ciò si verifichi anche nel caso in cui vengano rispettate le indicazioni date.

Predisposizioni per l'installazione



Verificare se è necessario l'utilizzo di apparecchi sollevatori (gru, ecc.) per la movimentazione e l'installazione della spa.



Il sito in cui verrà installata la spa va predisposto in modo da garantire, in caso di necessità, l'eventuale rimozione e ricollocazione della spa stessa.



Fare riferimento alle normative e/o autorità locali nonché a professionisti del settore per quanto riguarda le recinzioni e le barriere di protezione (compresi i vari sistemi d'illuminazione e di sicurezza) atte ad impedire l'accesso accidentale alla spa da parte dei bambini.

■ Modelli con gruppo filtrante Performance

Il gruppo filtrante (spa-pak) può essere collocato in qualsiasi posizione, ma la distanza massima dalla minipiscina non deve essere superiore ai 4 m. Se l'installazione viene fatta all'esterno (in zone molto fredde) si raccomanda di prevedere delle valvole che consentano di drenare totalmente le tubazioni che collegheranno la spa con lo spa-pak.

Qualora necessario, lo spa-pak può essere installato su un piano ribassato (rispetto alla spa) con un dislivello massimo di 1 m; dislivelli maggiori possono ridurre la portata della pompa di filtrazione.

Lo spa-pak deve essere installato in modo che non sia accessibile alle persone senza l'uso di chiavi, o utensili, e protetto dall'acqua e dalle intemperie (deve essere inoltre garantita un'adeguata areazione).

■ Per il riempimento della spa ci si può servire del tubo usato per innaffiare il giardino.



Qualora si decida, per i riempimenti periodici, di collegarsi alla rete idrica cittadina che fornisce acqua potabile, detto collegamento deve essere effettuato nel rispetto della norma EN1717, adottando le modalità di protezione anti-inquinamento "AA", "AB" o "AD". Per eventuali chiarimenti, si consiglia di rivolgersi alla propria Azienda di fornitura idrica e/o al proprio idraulico.



ATTENZIONE: (IEC 60335-1) La pressione dell'impianto idraulico che alimenta l'apparecchiatura non deve superare i 600 kPa (6 bar) e, nel caso di adduzione dell'acqua tramite elettrovalvola/e (es. vasca di compenso) deve avere un valore minimo pari a 35 kPa (0,35 bar).

■ A cura del Cliente deve essere predisposto un pozzetto di scarico, di adeguate dimensioni ed ispezionabile per l'eventuale pulizia.

■ **Modelli con gruppo filtrante Performance:** si deve prevedere il collegamento allo scarico per i periodici controlavaggi e l'eventuale svuotamento del filtro a sabbia, nonché il collegamento idraulico ed elettrico tra lo spa-pak e la spa (vedi il rispettivo manuale d'installazione).



ATTENZIONE: Prima di predisporre il sistema di scarico a cui collegare la spa consultare le autorità locali per le norme che regolano lo smaltimento di acqua trattata chimicamente.

■ (🔧 3 a part. B) Soprattutto quando l'installazione viene fatta all'interno, si consiglia di collegare al pozzetto di scarico generale il raccordo presente sulla base. Dato il rilevante contenuto d'acqua della spa, questa è un'utile precauzione nel caso di fuoriuscite d'acqua accidentali che si raccolgono all'interno della base stessa.

- (part. A/B) in alternativa, si può predisporre un pozzetto di raccolta (P) sotto la base della minipiscina (che andrà forata).

NOTE:

- Il pozzetto di raccolta andrà collegato al pozzetto di scarico generale.

- Nel caso si predisponga il collegamento per lo "scarico veloce" assicurarsi che il foro sulla base, il pozzetto di raccolta ed il suo collegamento al pozzetto di scarico generale siano abbastanza ampi da permettere il passaggio del tubo di scarico (vedere il disegno in sezione).

Per gli svuotamenti periodici della spa si può (🔧 3-3a):

■ (part. A) collegare un tubo alla valvola di scarico, togliendo prima il tappo di chiusura e avvitando il raccordo con guarnizione.

NOTA: Per aprire la valvola si deve ruotare la ghiera in senso antiorario e tirarla; nel caso si decida di collegare in modo fisso la spa al pozzetto di scarico, è consigliabile installare una valvola a valle, by-passando la valvola montata in fabbrica.

- (part. A/B) Scarico veloce

È possibile diminuire il tempo di svuotamento della minipiscina collegando la bocchetta indicata (presente sulla parte bassa della spa) allo scarico di fondo, come indicato (part. 1-2-3). Il tubo di scarico andrà quindi raccordato al pozzetto di scarico generale e munito di valvola.

Modelli con scambiatore di calore

■ (🔧 10) Forare la base della minipiscina nel punto indicato per predisporre l'alimentazione dello scambiatore.



Distanziare opportunamente i tubi che alimentano lo scambiatore dal cavo elettrico di alimentazione.

■ Prevedere anche il collegamento del circuito primario con l'impianto che fornirà l'acqua calda, nonché il collegamento della cassetta elettrica (vedi schema elettrico, manuale d'installazione) con i dispositivi che comanderanno il ricircolo dell'acqua calda sul circuito primario dello scambiatore. A tale proposito, nella cassetta elettrica è presente un contatto normalmente aperto - 5A MAX (vedi schema elettrico, manuale d'installazione).

Predisposizioni elettriche

■ L'allacciamento elettrico può essere effettuato nei seguenti modi:

- linea monofase (220-240V 1~)
- linea trifase composta da due conduttori di fase + conduttore di neutro (380-415V 2N~)
- linea trifase composta da tre conduttori di fase + conduttore di neutro (380-415V 3N~)

■ **La tensione nominale di alimentazione dell'apparecchiatura è sempre, in ogni caso, di 220-240V.**

■ **L'apparecchiatura può essere installata anche nei Paesi in**

cui il valore di tensione 220-240V viene fornito da un sistema bifase; per l'allacciamento, fare riferimento al manuale d'installazione.

■ In ogni caso, l'installatore dovrà utilizzare dei cavi di sezione adeguata (220-240 V~: min. 4 mm²; 380-415 V~: min. 2,5 mm²) protetti opportunamente, aventi caratteristiche non inferiori al tipo H 05 VV-F.

■ **Modelli con gruppo filtrante Performance:** predisporre un cavo per il collegamento elettrico della pompa dello spa-pak alla cassetta della minipiscina.

Nota: Le sezioni dei conduttori dovranno comunque tener conto non solo dell'assorbimento dell'impianto, ma anche del percorso dei cavi e delle distanze, dei sistemi di protezione scelti e delle norme specifiche per gli impianti elettrici a posa fissa vigenti nel Paese in viene installata la spa.

La morsettiera della cassetta di derivazione è predisposta per accettare cavi con sezioni fino a 6 mm².

■ Per garantire il grado di protezione contro i getti d'acqua previsto dalle norme e per facilitare il collegamento alla rete elettrica, sulla cassetta elettronica è presente un pressacavo M32x1,5 mm.

■ L'installatore dovrà rispettare le suddette prescrizioni, **nonché utilizzare raccordi stagni nei punti di giunzione e dovrà garantire il rispetto delle norme specifiche per l'impiantistica vigenti nel Paese in cui viene installata la spa.**

È obbligatorio il rispetto di questa prescrizione: qualsiasi altra procedura è vietata.

Sicurezza elettrica

Le spa Jacuzzi® sono apparecchi sicuri, costruiti nel rispetto delle norme **EN 60335-2-60, EN 61000-3-2, EN 61000-3-3, EN 55014-1, EN 55014-2** e collaudati durante la produzione, per garantire la sicurezza dell'utente.

■ L'installazione deve essere eseguita da personale qualificato, che deve garantire il rispetto delle disposizioni nazionali vigenti, nonché essere abilitato ad effettuare l'installazione.



È responsabilità dell'installatore la scelta dei materiali in relazione all'uso, l'esecuzione corretta dei lavori, la verifica dello stato dell'impianto a cui si allaccia l'apparecchio e l'idoneità dello stesso a garantire la sicurezza d'uso, relativa agli interventi di manutenzione ed ispezionabilità dell'impianto.

■ Le spa Jacuzzi® sono apparecchi di classe "1" e pertanto devono essere collegate in modo permanente, **senza giunzioni intermedie**, alla rete elettrica ed all'impianto di protezione (impianto di terra).



L'impianto elettrico dell'immobile deve essere prov-

visto di interruttore differenziale da 0,03 A e di un circuito di protezione (terra) efficiente.

Verificare il buon funzionamento dell'interruttore differenziale premendo il pulsante di prova (TEST), che deve scattare.



Le parti contenenti dei componenti elettrici, ad eccezione dei dispositivi di comando remoto, devono essere posizionati o fissati in modo che non possano cadere dentro la vasca. Componenti e apparecchiature sotto tensione non devono essere accessibili a chi è immerso nella minipiscina.

■ Per l'allacciamento alla rete elettrica s'impone l'installazione di uno o più (a seconda del tipo di installazione) interruttori onnipolari di sezionamento (☞ 4), da collocare in una zona che rispetti le prescrizioni di sicurezza e comunque non raggiungibile dagli utenti che stanno usando la spa.

È obbligatorio il rispetto di questa prescrizione: qualsiasi altra procedura è vietata.



Nel caso l'impianto elettrico dell'immobile non sia in grado di assicurare un'alimentazione costante, si consiglia d'installare uno stabilizzatore di tensione prima dell'apparecchiatura, opportunamente dimensionato per la potenza della stessa.

■ Per l'allacciamento alla rete, si impone l'installazione di un interruttore di sezionamento onnipolare, che assicuri la completa disconnessione nelle condizioni della categoria di sovratensione III; questi dispositivi devono essere collocati in una zona che rispetti le prescrizioni di sicurezza.

■ L'installazione di dispositivi elettrici ed apparecchi (prese, interruttori, ecc.) nelle vicinanze della spa deve essere conforme alle disposizioni di legge e norme del Paese in cui viene installata la spa.

■ Ai fini del collegamento equipotenziale previsto dalle specifiche norme nazionali, l'installatore dovrà usare il morsetto predisposto (norme **EN 60335.2.60**) (☞ 4), e contraddistinto dal simbolo ∇. In particolare, dovrà essere realizzata l'equipotenzialità di tutte le masse metalliche circostanti la minipiscina, ad esempio tubazioni idriche, del gas, eventuali pedane metalliche perimetrali, ecc.

■ L'apparecchiatura è provvista di sistema d'illuminazione a led conforme alle norme EN 62471:2009.

Posizionamento della minipiscina

■ (☞ 5) La minipiscina può essere addossata ad una parete, come indicato, **lasciando però liberi i tre lati relativi agli organi elettromeccanici presenti sotto la minipiscina, in modo da assicurare l'ispezionabilità e la manutenzione richiesta.**

Se comunque si desiderasse installare la minipiscina addossata a più pareti, si dovrà tassativamente assicurare uno

spazio ottimale per la rimozione dei pannelli e le eventuali manutenzioni, nonché garantire l'accesso alle apparecchiature presenti nel vano vasca.

 Un'esposizione prolungata al sole potrebbe danneggiare il materiale di cui è costituito il guscio della spa, data la sua capacità di assorbire il calore (i colori scuri in particolare). Quando non è in uso, non lasciare la spa esposta al sole senza un'adeguata protezione (copertura termica, gazebo, ecc.). Gli eventuali danni derivanti dalla non osservanza delle presenti avvertenze non sono coperti dalla garanzia.

 Posizionare la spa lontana da superfici vetrate e/o riflettenti, in modo da evitare possibili danni alle pannellature della spa.

 Per installazioni all'esterno, è necessario tener conto delle condizioni atmosferiche che caratterizzano il luogo d'installazione (rischio di gelo, ecc.).

 Nei caso sussista pericolo di gelo è necessario dotare le tubazioni di scarico di valvole per il drenaggio e di un'adeguata pendenza verso il relativo pozzetto.

■ La spa può essere installata all'interno o all'esterno, in diversi modi:

- (🔩 5/6) **appoggiata** sul pavimento o su una base predisposta specificatamente.

- (🔩 7) **a semi-incasso**, in modo che solo la base della spa risulti incassata e restino quindi liberi i pannelli di copertura laterali. In questo caso, è opportuno predisporre delle pedane rimovibili (in compensato marino, ecc.) che, oltre a completare esteticamente l'installazione, permettono di rimuovere i pannelli in modo più agevole. Le misure dell'incasso a pavimento si ricavano da quelle della base della spa (🔩 1).

NOTA: tra l'incasso a pavimento e i pannelli si raccomanda di lasciare, tutto attorno alla minipiscina, lo spazio di manovra necessario per la rimozione dei pannelli stessi (part. A).

- (🔩 8-9) **ad incasso**, con il bordo vasca a filo pavimento.

(🔩 9) Si dovrà realizzare una base di supporto sotto il fondo della vasca (in calcestruzzo, putrelle d'acciaio, (part.1).

Deve essere assicurata l'accessibilità alle tubazioni e a tutti gli organi elettromeccanici presenti sotto la vasca, per esempio ricavando un corridoio attorno al perimetro esterno, sufficientemente ampio (circa 80 cm) per effettuare tutti i collegamenti elettrici ed idraulici e per eventuali interventi di manutenzione (part.2). Detto corridoio potrà essere chiuso con delle pedane rimovibili (part.3), sorrette da opportuni sostegni (part.4).

Deve essere inoltre previsto il drenaggio di eventuali ristagni d'acqua (part.5) ed assicurata un'adeguata ventilazione.

■ In ogni caso si dovrà realizzare una base di supporto adeguata al carico della spa, tenendo conto della tabella "Pesi" su riportata.

 In caso d'installazioni su soppalchi, terrazze, tetti o altre strutture simili consultare un ingegnere edile.

 La base della spa deve essere piana e a bolla, in modo da sostenere uniformemente il peso della spa stessa; inoltre, la base della spa deve appoggiare completamente sul pavimento.

in caso contrario si possono verificare danni ai pannelli frontali e/o al guscio in metacrilato: questi danni non sono coperti da garanzia.

La realizzazione della base di supporto dovrà tener del carico della spa, tenendo conto della tabella "Pesi" su riportata.

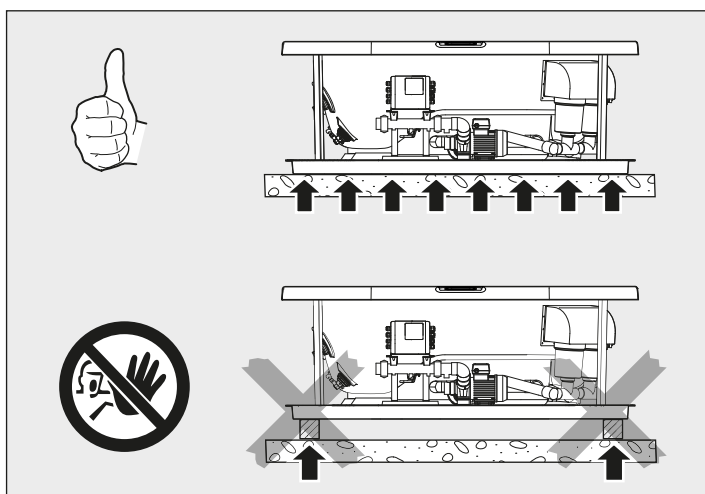
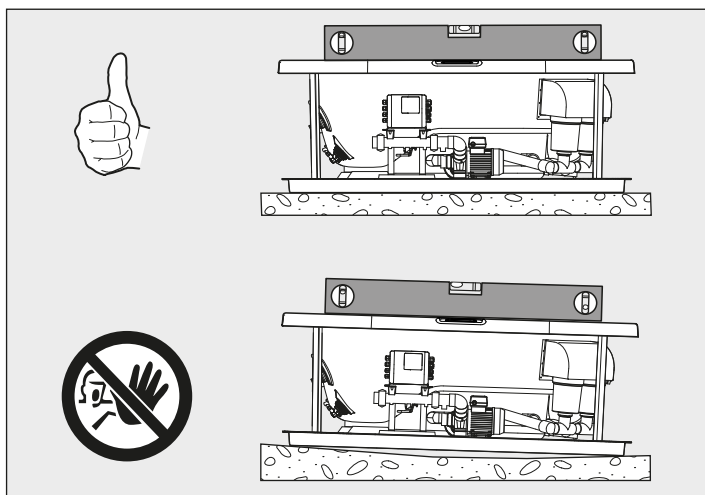

 L'evaporazione dell'acqua della spa (soprattutto con temperature elevate) può generare livelli di umidità molto alti: la ventilazione naturale o forzata contribuisce a mantenere il comfort personale e a ridurre i danni all'immobile causati dall'umidità.

 La spa deve essere installata in modo che eventuali quantità d'acqua (dovute a perdite e/o eventi atmosferici) vengano smaltite lontano dalla stessa. Specialmente se la spa viene installata parzialmente (fig. 7) o interamente incassata (fig. 8/9), occorre verificare che non vi siano ristagni d'acqua; in questo caso, occorre anche assicurare l'accessibilità alla spa da tut-

ti i lati e la rimozione dei pannelli laterali, in modo da accedere agli organi elettromeccanici e ai getti idromassaggio in caso di manutenzione e/o guasti.

Nota: Per ridurre le perdite di calore si consiglia di prevedere del materiale isolante da porre tra il fondo della spa e la zona d'appoggio. Tale materiale deve risultare idoneo all'impiego in ambienti che possono presentare concentrazione non trascurabili di cloruri o di sostanze acide, come ad es. le piscine e/o spa.



Assicurarsi che eventuali pavimentazioni, arredi, pareti, ecc. presenti nelle zone adiacenti la spa risultino idonei all'impiego in ambienti che possono presentare concentrazione non trascurabili di cloruri o di sostanze acide, come ad es. le piscine e/o spa.

La Jacuzzi Europe declina ogni responsabilità per eventuali danni derivanti dall'eccessiva umidità o dalle trascinazioni d'acqua. Consultare uno specialista per l'installazione all'interno.

It is the responsibility of the installer/owner to ascertain compliance with specific local regulations prior to installation. Jacuzzi Europe S.p.A. gives no guarantee in this respect and declines all responsibility regarding the compliance of the installation performed.

Technical Features

The Delfi (🔧 1; 🔧 2) has a capacity of about 700 litres. Its power supply is single-phase (220/240 V), and all its electromechanical organs and pipes are contained within its perimeter. Delfi is equipped with a 2,5 Hp pump and a recirculating pump.

The skimmer contains 2 filtering cartridges (filtering surface: 9.3 m²) which guarantee optimal water filtration.

MAXIMUM ABSORPTION OF THE SYSTEM

• VERSION WITH HEATER

| Power supply (x) | | Hydro total consumption + filtering + heater | | Blower | Spa-Pak (optional) | |
|------------------|-------|--|---------|---------|--------------------|---------|
| Volt | Hertz | Ampere | kW | kW | Ampere | kW |
| 220-240 ~ | 50/60 | 20,5 (k) | 4,7 (j) | 0,6 (j) | 2,5 (k) | 0,5 (j) |

• VERSION WITH EXCHANGER

| Power supply (x) | | Hydro total consumption + filtering | | Blower | Spa-Pak (optional) | |
|------------------|-------|-------------------------------------|----------|---------|--------------------|---------|
| Volt | Hertz | Ampere | kW | kW | Ampere | kW |
| 220-240 ~ | 50/60 | 8,8 (k) | 1,95 (j) | 0,6 (j) | 2,5 (k) | 0,5 (j) |

(k): at 230 V - (j): absorbed power

(x): see Chapter. "Electrical preparations"

The electrical system that powers the spa must **absolutely** be sized for maximum consumption (as shown in the table).

If sufficient electrical energy is not available, an electronic energy consumption limiter can be activated.

- alternative consumption: **3.6 kW** (when 1 hydromassage pump is run, the electric heater goes off).

■ The electrical connection can be made as follows:

- single-phase line (220-240V 1~)

- three-phase line consisting of two phase conductors + neutral conductor (380-415V 2N~)

- three-phase line consisting of three phase conductors + neutral conductor (380-415V 3N~)

■ The rated power supply voltage of the equipment is always 220-240V.

HEAT EXCHANGER (OPTIONAL)

- Primary inlet MAX temperature50 °C
- Connections 3/4"
- Primary circuit flow rate 38 l/min
- Primary pressure drop 0,271 M H₂O

WEIGHTS

| Net weight | average volume of use | water volume MAX | Total max. weight |
|------------|-----------------------|------------------|-------------------|
| kg | litres | litres | kg |
| ~ 270 | ~ 700 | ~ 1170 | ~ 1440 |

| support area | concentrated load on support area |
|----------------|-----------------------------------|
| m ² | kg/ m ² |
| ~ 3,13 | ~ 460 |

User safety

■ If installed by qualified personnel in compliance with the instructions in the enclosed installation manual, the system does not present any risks for the user. However, safety is also contingent upon appropriate use, according to the provisions in the respective manual, while the user must delegate the operations described in the installation manual to qualified personnel.

■ It is important to make sure that personnel tasked to install or manage the system are qualified as per legal requirements in effect in the country where installation is carried out.

■ This appliance uses and generates radio waves: if it is not installed and used as directed, it may cause interference with the reception of radio and television programmes.

However, in special cases this may happen even if the instructions provided are followed.

Arrangement for installation

⚠ Check whether lifting equipment (cranes, etc.) is required for handling and installing the hot tub.

⚠ The site where the hot tub will be installed must be designed to ensure the possible removal and relocation of the hot tub itself, if necessary.

⚠ Please see local regulations and/or contact your local authorities or a professional for information on fencing and protective barriers (and the related lighting and safety systems) to prevent children from accidentally accessing the hot tub.

■ Models equipped with a Performance filtering group

The filtering assembly (spa-pak) can be located anywhere, but

not more than 4 m from the mini-pool. If installation is outdoors (in very cold areas), it is recommended to provide valves that allow for complete drainage of the pipes that connect the spa to the spa-pak.

If necessary, the spa-pak can be installed on a lowered surface (with respect to the spa) with a maximum height difference of 1m. Greater height differences may reduce the flow rate of the filtering pump.

The spa-pak must be installed so that it cannot be accessed by individuals without using keys, and protected from water and inclement weather (an adequate ventilation must be provided).

■ You can use a garden hose to fill the spa.



If the spa is connected, for periodic filling, to the mains system that supplies drinking water, this connection must be carried out in compliance with the EN1717 norm, using "AA", "AB" or "AD" anti-pollution protection procedures. For further information, we recommend you contact your water supply company and/or your plumber.



CAUTION: (IEC 60335-1) The pressure of the hydraulic system that supplies the equipment must not exceed 600 kPa (6 bar) and, in case water is supplied through solenoid valve(s) (eg. balance tank) the pressure must have a minimum value of 35 kPa (0.35 bar).

■ The customer must make provisions for a ground drainage point of suitable dimensions and that can be inspected for any cleaning that may be required.

■ **Models equipped with a Performance filtering group:** connection must also be provided to the drain for periodic backwash and possible emptying of the sand filter installed on the spa-pak, as well as electrical and plumbing connection between the spa-pak and the MaxiJacuzzi® (see the corresponding installation manual).



ATTENTION: Before preparing the drainage system for connecting the hot tub, consult the local authority regulations for the disposal of chemically treated water.

■ (🔧 3, 3a det. B) Especially when **installed inside**, it is advisable to connect the connection on the base to the main drain pit. As there is a large amount of water in the spa, this is a useful precaution if water accidentally escapes and collects inside the base itself.

- (det. A/B) as an alternative, a collection pit can be provided (P) under the base of the spa (which will be perforated).

NOTES:

- The collection pit will be connected to the main drain pit.

- If a **quick drain** connection is prepared, make sure that the hole in the base, the collection pit and its connection to the main drain pit are large enough to permit the passage of the drain hose (see the drawing in section).

To periodically empty the spa you can (🔧 3-3a):

■ (det. A) connect a hose to the drain valve, first removing the plug and screw on the fitting with its gasket.

NOTE: To open the valve, you must turn the ring nut anticlockwise and pull it, therefore if you decide to connect the spa permanently to the ground drainage point, we recommend you install a valve below, bypassing the valve installed in the factory.

- (det. A/B) Quick drain

The spa draining time can be reduced by connecting the indicated nozzle (on the bottom part of the spa) to the bottom drain, as shown (det. 1-2-3). The drain hose will be connected to the main drain pit and provided with a valve.

Models with heat exchanger

■ (🔧 10) Make a hole in the base of the spa at the indicated point to provide an access route for power to the exchanger.



Position the pipes that power the exchanger away from the electric power supply cable.

■ Make a connection between the primary circuit and the system that supplies hot water and connect the electrical box (see the wiring diagram, installation manual) with the devices that control the recirculation of the hot water in the exchanger's primary circuit. For this purpose, there is an open contact in the electrical box - 5A MAX (see the wiring diagram, installation manual).

Electrical preparations

■ The electrical connection can be made as follows:

- single-phase line (220-240V 1~)
- three-phase line consisting of two phase conductors + neutral conductor (380-415V 2N~)
- three-phase line consisting of three phase conductors + neutral conductor (380-415V 3N~)

■ **The rated power supply voltage of the equipment is always 220-240V.**

■ **The equipment can also be installed in Countries where the 220-240V voltage is supplied by a two-phase system. For the connection please refer to the instruction manual.**

■ The installer must in any case use properly protected cables with a suitable cross-section (**220-240 V~: min. 4 mm²; 380-415 V~: min. 2,5 mm²**), with characteristics not inferior to type H 05 VV-F.

■ **Models equipped with a Performance filtering group:** provide a cable for connection of the pump of the spa-pak to the box of the mini-pool.

Note: The cross-sections of the wires must take account not only the systems absorption but also the cable path and the

distances, the chosen protection systems and the specific regulations for fixed electrical systems in force in the country where the spa is installed.

The junction box terminal board is designed for cables with sections up to 6 mm².

■ To ensure the degree of protection against splashes of water as required by standards, and to make connection to the electrical mains easier, the electronic box is equipped with a cable clamp M32x1,5 mm.

■ The installer must comply with the above regulations, and also use watertight connectors at connection points. **He must also guarantee compliance with the specific current standards for systems in the country in which the spa is installed. It is mandatory to comply with this instruction. Any other procedure is prohibited.**

Electrical safety

The Jacuzzi® spas are safe products, manufactured in compliance with standards **EN 60335-2-60, EN 61000-3-2, EN 61000-3-3, EN 55014-1, EN 55014-2** and tested during production to ensure user safety.

■ Installation must be carried out by qualified and authorized personnel, in compliance with current national provisions.



It is the responsibility of the installer to select materials based on their intended use, to carry out work properly, to check the condition of the system that the unit will be connected to and that it ensures safety of use also concerning maintenance work and the possibility to examine the system.

■ The Jacuzzi® spas are class “1” appliances and therefore they must be permanently connected, **without any intermediate connections**, to the electrical system and to the protection system (earth system).



The electrical system of the building must be provided with a 0.03A differential switch and with an efficient protection (earth) circuit.

Check for proper operation of the differential switch by pressing the TEST button, which should trip.



Parts incorporating electrical components, except for remote control devices, must be located or fixed so that they cannot fall into the bath.

Parts containing live parts must be inaccessible to a person in the bath.

■ For connection to the electrical mains, one or more all-pole circuit breaker(s) must be installed (depending on the installation type) (🔧 4). It must be positioned in a place that complies with safety regulations and, in any case, which cannot be reached by those using the spa.

It is mandatory to comply with this instruction. Any other procedure is prohibited.



If the building's electrical system is not able to guarantee a stable power supply, it is recommended to install a voltage stabiliser that suitably dimensioned for the required power upstream of the equipment.

■ For connection to the supply network, we recommend installing an isolating multi-pole switch, which will ensure complete disconnection in the event of a category III overvoltage; these devices must be placed in an area that complies with the safety regulations.

■ The installation of electrical devices and equipment (sockets, switches, etc.) near the spa must be in compliance with legal standards and regulations in the country where the spa is installed.

■ For the equipotential connection as required by specific national standards, the installer must use the terminal provided (standard **EN 60335.2.60**) under the electronic box (🔧 4), and marked with the symbol ∇. In particular, an equipotential condition must be established for all metallic masses surrounding the spa, for example water and gas pipes, metallic platforms, and so on.

■ The appliance is equipped with an LED lighting system in compliance with Norm EN 62471:2009.

Positioning the spa

■ (🔧 5) The spa can be set against a wall, as shown, **leaving the three sides free relative to the electromechanical components located under the spa, making sure that the spa can be inspected and the necessary maintenance can be performed.**

If you want to install the spa against multiple walls, a space must be guaranteed for the removal of the panels and for any maintenance, and access must be guaranteed to the equipment in the tub compartment.



Prolonged sun exposure could damage the material of which is made the spa shell, due to its capacity to absorb heat (dark colours in particular). Don't leave the spa to sun exposure without adequate protection when not in use (cover thermal, gazebo, etc.).

Any damage arising by not following these warnings are not covered by the guarantee.



Position the hot tub away from glass and/or reflective surfaces in order to avoid possible damage to its panelling.



For outdoor installations, please take into account the atmospheric conditions at the installation site (risk of frost, etc.).



Where there is a risk of frost, the drainage pipes must

be suitably sloping towards the relevant drainage point and be fitted with drainage valves.

■ The spa can be installed inside or outside, in different ways:

- (🔩 5/6) **free** standing on the floor or on a specifically prepared base.

- (🔩 7) **Semi-built in**, so that only the base of the spa is built-in and therefore the side cover panels remain free. In this case, it is appropriate to prepare some removable under-frames (in marine plywood, etc.) that, besides aesthetically completing installation, allow the panels to be removed more easily. The size of the built-in space in the floor is obtained from that of the base of the spa (🔩 1).

NOTE: between the floor embedding and the panels, it is advisable to leave enough manoeuvring space all around the spa in order to remove the panels (part A).

- (🔩 8-9) **built-in**, with the tub edge flush with the floor.

(🔩 9) In this case, a base support must be made under the bottom of the tub (in concrete and steel beams, (detail 1).

Access to the hosing must be ensured and to all other electro-mechanical parts that are under the tub, for example by making a passage along the outer perimeter, that is wide enough (about 80 cm) to carry out all electrical and hydraulic connections and any maintenance operations (detail 2). This passage can be closed using removable under-frames (detail 3), with suitable supports (detail 4).

Drain any stagnant water (detail 5) and guarantee suitable ventilation.

■ In any case, you will need to provide a support base that is suitable for the load of the spa as shown in the table of weights above.

⚠️ **If the tub is installed on a mezzanine, terrace, roof or another similar structure, please seek advice from a building engineer.**

⚠️ **The support base must be flat and level in order to provide uniform support for the weight of the hot tub; in addition, the base of the hot tub must rest completely on the floor. Otherwise the front panels and/or methacrylate shell could be damaged: this damage is not covered by the warranty. The support base must hold the hot tub load, taking into account the "Weight" tables above.**

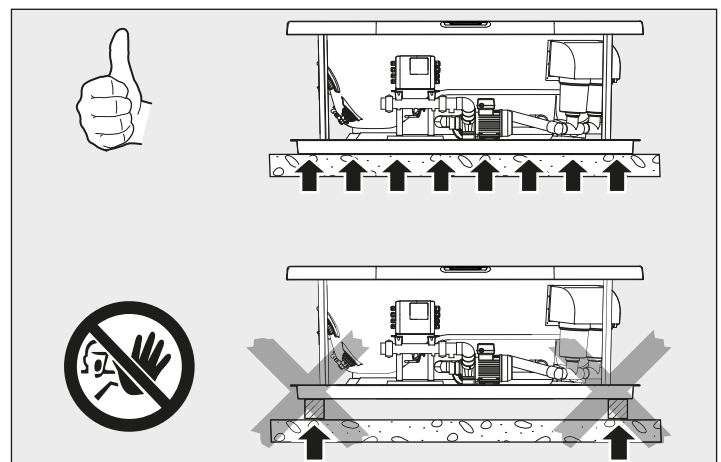
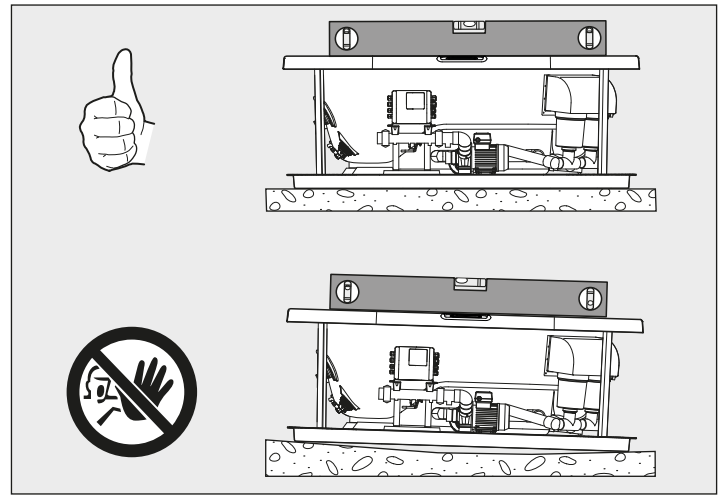

⚠️ **The evaporation of water in the hot tub may lead to very high levels of humidity, particularly when the ambient temperature is high. Natural or forced ventilation will help preserve the users' comfort and reduce humidity damage to the building.**

⚠️ **The hot tub must be installed in such a way that any water (due to leaks and/or weather) drains away from the hot tub. Ensure there is no stagnant water, especially if the hot tub is installed partially recessed (fig. 7) or fully recessed (fig. 8/9). The hot tub must also be accessible from all sides. It must be possible to remove the side panels to access the electromechanical parts and hydromassage jets for maintenance and/or repair work.**

Note: To reduce heat loss, use an insulating material between the bottom of the hot tub and the area it is resting on. This material must be suitable for use in environments that may contain significant concentrations of chlorides and acidic substances such as swimming pools and hot tubs.

⚠️ **Ensure that all flooring, furniture, walls, etc. in the area around the hot tub are suitable for use in environments that may contain significant concentrations of chlorides and acidic substances, such as swimming pools and hot tubs.**

Jacuzzi Europe refuses all responsibility for any damage caused by excessive humidity or by overflowing water. Consult a specialist for indoor installation.

Fr

Il incombe à l'installateur ou au propriétaire de s'assurer de la conformité du lieu d'installation aux dispositions locales en vigueur avant de procéder à cette dernière. Jacuzzi Europe S.p.A. ne fournit aucune garantie à cet égard et décline toute responsabilité quant à la conformité de l'installation effectuée.

Caractéristiques techniques

La mini-piscine Delfi (🔧 1; 🔧 2) a une capacité d'environ 700 litres.

L'alimentation est monophasée (220/240 V) et tous les organes électromécaniques et les tuyauteries sont contenus dans le périmètre. Delfi dispose d'une pompe de 2,5 Hp et d'une pompe de recirculation. Le skimmer contient 2 cartouches filtrantes (surface filtrante : 9,3 m²) pour assurer un filtrage parfait de l'eau.

ABSORPTION MAXIMALE DE L'INSTALLATION

• VERSION AVEC RÉCHAUFFEUR

| Alimentation (x) | | Consommation totale hydro + filtrage + réchauffeur | | Blower | Spa-Pak (en option) | |
|------------------|-------|--|---------|---------|---------------------|---------|
| Volt | Hertz | Ampere | kW | kW | Ampere | kW |
| 220-240 ~ | 50/60 | 20,5 (k) | 4,7 (j) | 0,6 (j) | 2,5 (k) | 0,5 (j) |

• VERSION WITH EXCHANGER

| Alimentation (x) | | Consommation totale hydro + filtrage | | Blower | Spa-Pak (en option) | |
|------------------|-------|--------------------------------------|----------|---------|---------------------|---------|
| Volt | Hertz | Ampere | kW | kW | Ampere | kW |
| 220-240 ~ | 50/60 | 8,8 (k) | 1,95 (j) | 0,6 (j) | 2,5 (k) | 0,5 (j) |

(k): à 230 V - (j): puissance absorbée

(x): voir chap. "préparations électriques"

Le réseau électrique qui alimente le spa doit **impérativement** être dimensionné pour une consommation maximale (comme indiqué dans le tableau).

Au cas où l'énergie électrique à disposition ne serait pas suffisante, un limiteur de consommation électronique pourra être activé.

- consommation alternative : **3,6 kW** (en actionnant 1 pompe hydromassage, le chauffage électrique s'éteint).

■ Le branchement électrique peut être effectué comme suit :

- ligne monophasée (220-240V 1~)

- ligne triphasée composée de deux conducteurs de phase + un conducteur de neutre (380-415V 2N~)

- ligne triphasée composée de trois conducteurs de phase + un conducteur de neutre (380-415V 3N~)

■ **La tension nominale d'alimentation de l'appareil est toujours et dans tous les cas de 220-240V.**

ÉCHANGEUR DE CHALEUR (EN OPTION)

- Température de l'entrée primaire MAX..... 50 °C
- Raccords 3/4"
- Débit du circuit primaire..... 38 l/min
- Perte de charge primaire 0,271 M H₂O

POIDS

| pois sans emballage | volume moyen d'utilisation | volume d'eau MAX | pois total max. |
|---------------------|----------------------------|------------------|-----------------|
| kg | litres | litres | kg |
| ~ 270 | ~ 700 | ~ 1170 | ~ 1440 |

| surface d'appui | charge concentrée sur surface d'appui |
|-----------------|---------------------------------------|
| m ² | kg/ m ² |
| ~ 3,13 | ~ 460 |

Sécurité d'utilisation

■ L'installation, si elle est effectuée par un technicien qualifié conformément aux dispositions reportées dans le manuel d'installation joint, ne présente aucun risque pour l'utilisateur. La sécurité dépend néanmoins aussi d'une utilisation appropriée, conformément aux instructions figurant dans le manuel. L'utilisateur doit s'adresser à un technicien qualifié pour les opérations décrites dans le manuel d'installation.

■ Il est important de s'assurer des compétences du personnel chargé de l'installation ou du contrôle de l'installation conformément aux dispositions des normes en vigueur dans le pays où l'installation est effectuée.

■ Cet appareil utilise et génère des ondes radio : si non installé et utilisé comme indiqué, il peut causer des interférences pendant la réception de programmes télévisés et radiophoniques. Toutefois, il est possible, dans certains cas, que cela se vérifie même lorsque les indications fournies sont respectées.

Préparations pour l'installation

 **Vérifier si l'utilisation d'appareils de levage (grue, etc.) est nécessaire pour la manutention et l'installation du spa.**

 **Le site où sera installé le spa doit être préparé de manière à garantir, si nécessaire, l'éventuel retrait ou remplacement du spa.**

 **Se référer aux normes et/ou aux autorités locales, ainsi qu'à des professionnels du secteur, pour ce qui concerne les clôtures et les barrières de protection (différents systèmes d'éclairage et de sécurité compris) en mesure d'empêcher l'accès accidentel au spa de la part d'enfants.**

■ Modèles avec groupe filtrant Performance

Le groupe filtrant (spa-pak) peut être installé n'importe où, mais la distance maximale de la mini-piscine ne doit pas être supérieure à 4m. Si l'installation est faite à l'extérieur (dans des zones très froides), il est recommandé de prévoir des vannes qui permettent de drainer totalement les tuyaux qui raccorderont le spa au spa-pak.

Si nécessaire, le spa-pak peut être installé sur un plan abaissé (par rapport à la spa) avec un dénivellement maximal de 1 m ; les dénivellements supérieurs risquent de réduire le débit de la pompe de filtrage.

Le spa-pak doit être installé de manière à ne pas être accessible aux personnes non munies de clé, ou ustensiles, et à se trouver à l'abri de l'eau et des intempéries (une adéquate aération doit en outre être garantie).

■ Pour remplir le spa, on peut utiliser un tuyau d'arrosage.

 **Si, pour les remplissages périodiques, on décide de raccorder le spa au réseau d'alimentation d'eau potable, ce raccordement doit être réalisé conformément à la norme EN1717, en adoptant les modalités de protection anti-pollution "AA", "AB" ou "AD". Pour tout éclaircissement, s'adresser à la société de distribution d'eau et/ou au plombier de confiance.**

 **ATTENTION: (IEC 60335-1) La pression de l'installation hydraulique qui alimente l'appareil ne doit pas dépasser 600 kPa (6 bar) ; en cas d'adduction d'eau moyennant électrovanne/s (ex. vasque de compensation) celle-ci doit avoir une valeur minimale de 35 kPa (0,35 bar).**

■ La pose d'un collecteur d'évacuation de dimensions adéquates avec regard permettant de procéder au nettoyage, est à la charge du Client.

■ **Modèles avec groupe filtrant Performance:** il faut aussi prévoir le raccordement à l'évacuation pour les périodiques contre-lavages et l'éventuel vidage du filtre à sable monté sur le spa-pak, ainsi que le raccordement hydraulique et électrique entre le spa-pak et la MaxiJacuzzi® (voir le manuel d'installation correspondant).

 **ATTENTION : Avant d'installer le collecteur d'évacuation auquel raccorder le spa, consulter les autorités locales pour connaître les normes qui régissent l'évacuation de l'eau traitée chimiquement.**

■ ( **3,3a dét. B**) Notamment s'il s'agit d'une installation d'intérieur, il est conseillé de raccorder le raccord situé sur la base au collecteur général d'évacuation. Vu le volume important de la mini-piscine, il s'agit d'une précaution utile en cas de toute fuite d'eau accidentelle qui sera ainsi collectée à l'intérieur de la même base.

- (**dét. A/B**) en alternative, il est possible d'installer un collecteur (**P**) sous la base de la mini-piscine (qui devra donc être percée).

NOTES:

- Ce collecteur devra être raccordé au collecteur général d'évacuation.

- En cas d'installation d'un raccord d'évacuation rapide, veiller à ce que trou sur la base, le collecteur et le raccordement au collecteur général d'évacuation soient assez larges pour permettre le passage du tube d'évacuation (voir le dessin de la section).

Pour les vidages périodiques du spa, on peut (🔧 3-3a):

■ (dét. A) raccorder un tube à la vanne d'évacuation, en retirant le bouchon de fermeture puis en vissant le raccord muni de joint.
NOTE: Pour ouvrir la vanne, il est nécessaire de tourner la bague dans le sens contraire des aiguilles d'une montre et de la tirer; le cas échéant, pour raccorder de manière fixe la mini-piscine à l'évacuation, il est recommandé d'installer une vanne en aval, en by-passant la vanne montée en usine.

- (dét. A/B) Évacuation rapide

Il est possible de diminuer le temps de vidange de la mini-piscine en raccordant la bouche indiquée (située sur le bas du spa) à l'évacuation sur le fond, comme indiqué (dét. 1-2-3). Le tube d'évacuation devra donc être raccordé au collecteur général d'évacuation et équipé de vanne.

Modèles avec échangeur de chaleur

■ (🔧 10) Percer la base de la mini-piscine au niveau du point indiqué pour installer l'alimentation de l'échangeur.



Espacer adéquatement les tuyaux alimentant l'échangeur du câble d'alimentation électrique.

■ Prévoir également le raccordement du circuit primaire à l'installation qui fournira l'eau chaude et le raccordement du boîtier électrique (voir schéma électrique, manuel d'installation) aux dispositifs de commande de recirculation de l'eau chaude sur le circuit primaire de l'échangeur. Dans ce but, le boîtier électrique dispose d'un contact normalement ouvert - 5A MAX (voir schéma électrique, manuel d'installation).

Préparations électriques

■ Le branchement électrique peut être effectué comme suit :

- ligne monophasée (220-240V 1~)
- ligne triphasée composée de deux conducteurs de phase + un conducteur de neutre (380-415V 2N~)
- ligne triphasée composée de trois conducteurs de phase + un conducteur de neutre (380-415V 3N~)

■ **La tension nominale d'alimentation de l'appareil est toujours et dans tous les cas de 220-240V.**

■ **L'appareil peut également être installé dans les pays où la valeur de tension 220-240V est fourni par un système biphasé; pour le branchement, se référer au manuel d'installation.**

■ L'installateur doit veiller dans tous les cas à utiliser des câbles de

section suffisante (220-240 V~: min. 4 mm²; 380-415 V~: min. 2,5 mm²) et adéquatement protégés, dont les caractéristiques ne doivent pas être inférieures à celles du type H 05 VV-F.

■ **Modèles avec groupe filtrant Performance:** prévoir un câble pour le branchement électrique de la pompe du spa-pak au boîtier de la mini-piscine.

Note : dans tous les cas, les sections des conducteurs doivent non seulement tenir compte de l'absorption de l'installation, mais aussi du parcours des câbles et des distances, des systèmes de protection choisis et des normes spécifiques aux installations électriques posées de façon permanente, en vigueur dans le pays où le spa est installé.

Le bornier du boîtier de dérivation est prévu pour des câbles avec des sections jusqu'à 6 mm².

■ Pour garantir le degré de protection contre les jets d'eau prévu par les normes et pour faciliter le branchement au secteur d'alimentation électrique, un passe-câble M32x1,5 mm est monté sur le boîtier électronique.

■ L'installateur devra respecter ces prescriptions, et utiliser des raccords étanches sur les points de jonction; il devra également garantir le respect des normes spécifiques pour les installations en vigueur dans le pays où le spa est installé. Il est impératif de veiller au respect de cette prescription : aucun autre procédé n'est admis.

Sécurité électrique

Les spas Jacuzzi® sont des appareils sûrs, réalisés conformément aux normes EN 60335-2-60, EN 61000-3-2, EN 61000-3-3, EN 55014-1, EN 55014-2 et testés lors de leur fabrication afin de garantir la plus grande sécurité à l'utilisateur.

■ L'installation doit être réalisée par du personnel qualifié en mesure de garantir le respect des directives nationales en vigueur et être agréé pour ce type d'installation.



Il est du ressort de l'installateur de choisir les matériaux en fonction de l'utilisation prévue, de veiller à ce que les travaux soient effectués correctement, de contrôler l'état de l'installation à laquelle est raccordé l'appareil, ainsi que de s'assurer de sa conformité aux normes de sécurité à appliquer durant son utilisation et pendant les opérations d'entretien, en veillant à ce que l'installation puisse être facilement contrôlée.

■ Les spas Jacuzzi® sont des appareils de classe "1" et ils doivent donc être raccordés de manière permanente, sans jonctions intermédiaires, au réseau d'alimentation électrique et au circuit de protection (mise à la terre).



L'installation électrique de l'habitation doit être équipée d'un interrupteur différentiel de 0,03 A et d'un circuit de protection (mise à la terre) conforme.

Vérifier le bon fonctionnement de l'interrupteur différentiel en appuyant sur le bouton d'essai (TEST), l'interrupteur différentiel devra se déclencher.

 Les parties contenant des composants électriques, excepté les dispositifs de commande à distance, doivent être positionnées ou fixées de manière à ce qu'elles ne puissent pas tomber dans la baignoire.

Tous les composants et les équipements sous tension doivent être installés hors de portée des personnes placées dans la mini-piscine.



■ Pour le branchement au réseau électrique, il faut nécessairement installer un ou plusieurs interrupteurs omnipolaires de sectionnement sur la base du type d'installation ( 4), dans une position garantissant le respect des standards de sécurité et non accessible par les usagers durant l'utilisation du spa.

Il est impératif de veiller au respect de cette prescription : aucun autre procédé n'est admis.

 Au cas où l'installation électrique de l'immeuble ne serait pas en mesure d'assurer une alimentation stable, il est conseillé d'installer un stabilisateur de tension avant l'appareil, opportunément dimensionné pour la puissance de celui-ci.

■ Pour le branchement au secteur d'alimentation, il est nécessaire d'installer un interrupteur de sectionnement omnipolaire, assurant la complète déconnexion dans les conditions de la catégorie de surtension III ; ces dispositifs doivent être installés dans une zone conforme aux prescriptions de sécurité.

■ L'installation de dispositifs électriques et d'appareils (prises, interrupteurs, etc.) à proximité du spa doit respecter les normes et dispositions légales applicables dans le pays où le spa est installé.

■ Pour le raccordement équipotentiel, prévu par les normes nationales spécifiques, l'installateur doit utiliser la borne prévue à cet effet (norme **EN 60335.2.60**) ( 4) et marquée du symbole . Il est nécessaire, en particulier, de garantir l'équipotentialité de toutes les masses métalliques présentes autour de la mini-piscine, par exemple tuyaux d'eau, de gaz, éventuelles plates-formes métalliques périmétrales, etc.

■ L'appareil est doté de système d'éclairage à led conforme aux normes EN 62471:2009.

Positionnement de la mini-piscine

■ ( 5) La mini-piscine peut être placée contre un mur, comme illustré, **ceci en laissant libres les trois côtés correspondants aux organes électromécaniques situés sous la mini-piscine, de manière à pouvoir effectuer les opérations d'inspection et de maintenance nécessaires.**

Néanmoins, si l'on souhaite installer la mini-piscine contre deux murs, il faudra impérativement garantir un espace optimal pour le retrait des panneaux et pour les éventuelles

opérations de maintenance, et il faudra aussi garantir l'accès aux dispositifs situés dans le logement du bassin.

 Une exposition prolongée au soleil pourrait endommager le matériau dont est constitué la coque du spa, étant donné sa capacité d'absorber la chaleur (les couleurs foncées en particulier). Si non utilisé, ne pas laisser le spa exposé au soleil sans protection adéquate (couverture thermique, tonnelle, etc.). Les éventuels dommages dérivant de la non observation des présentes recommandations ne seront pas couverts par la garantie.



 Positionner le spa loin de surfaces vitrées et/ou réfléchissantes, de manière à éviter tout dommage aux panneaux du spa.

 Pour les installations à l'extérieur, il faut tenir compte des conditions atmosphériques qui caractérisent le lieu d'installation (risque de gel, etc.).

 Au cas où subsisterait le risque de gel, il faut équiper les tuyaux d'une évacuation avec une pente adéquate vers le relatif regard et de vannes de drainage.

Le spa peut être installé à l'intérieur ou à l'extérieur, de différentes manières :

- ( 5/6) **posé** au sol ou sur une base prévue à cet effet.

- ( 7) **semi-encasté**, afin que seule la base du spa soit encastree et que les panneaux de couverture latéraux restent libres. Dans ce cas, il est recommandé d'installer des plates-formes amovibles (en contreplaqué marin, etc.) qui permettent non seulement de compléter l'installation sur le plan esthétique mais aussi de pouvoir retirer les panneaux plus facilement. Les cotes d'encastrement au sol doivent être calculées à partir de celles de la base du spa ( 1).

NOTE: il est recommandé de laisser un espace de manœuvre entre l'enfouissement dans le sol et les panneaux, ceci pour permettre le retrait des panneaux (dét. A).

- ( 8-9) **encasté**, avec le bord de la baignoire au ras du sol.

( 9) Il est nécessaire de réaliser une base de soutien sous le fond de la cuve (en béton, montants d'acier, (dét.1).

Il est nécessaire de garantir l'accès aux tuyaux et à tous les composants électromagnétiques présents sous la cuve, par exemple en prévoyant une canalisation tout autour du périmètre externe suffisamment large (environ 80 cm) pour permettre les opérations de branchement électrique et hydraulique ainsi que les éventuelles interventions d'entretien (détail 2). Cette canalisation doit être fermée par l'intermédiaire de panneaux amovibles (détail 3), supportés par des soutiens prévus à cet effet (détail 4).

Il est également nécessaire de prévoir un dispositif de drainage des eaux stagnantes (détail 5).

■ Dans tous les cas, il sera nécessaire de réaliser une base de

soutien en mesure de supporter la charge du spa, en tenant compte du tableau "Poids" (voir plus haut).

 En cas d'installations sur mezzanines, terrasses, toits ou autres structures semblables, consulter un ingénieur du bâtiment.

 La base de support doit être plate e à niveau, de manière à soutenir uniformément le poids du spa; de plus, la base du spa doit reposer complètement sur le sol. En cas contraire, des dommages aux panneaux frontaux et/ou à la coque en méthacrylate peuvent se vérifier : ces dommages ne sont pas couverts par la garantie.

La réalisation de la base de support devra tenir la charge du spa, en tenant compte du tableau « Poids » reporté ci-dessus.

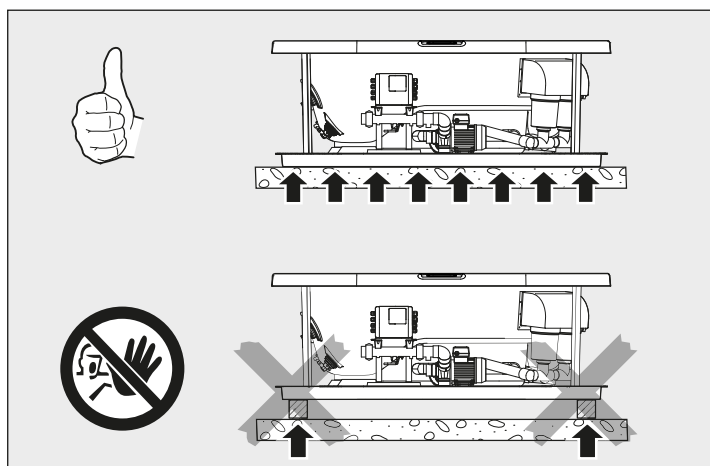
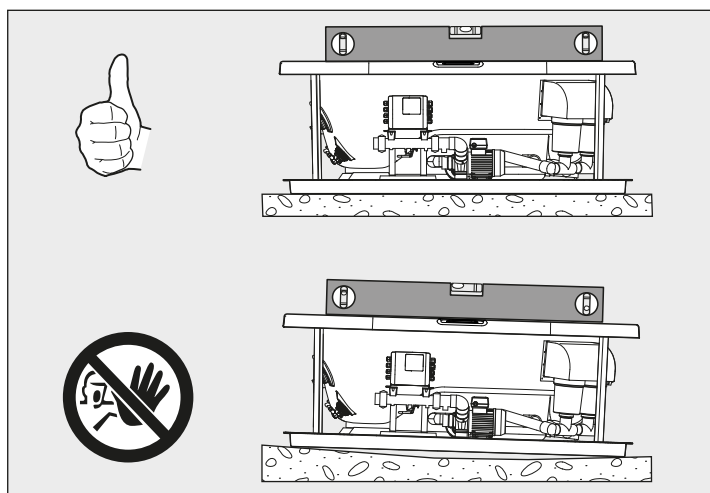

 L'évaporation de l'eau du spa (surtout avec des températures élevées) peut générer des niveaux d'humidité très élevés : la ventilation naturelle ou forcée contribue à maintenir le confort personnel et à réduire les dommages causés à l'habitation par l'humidité.

 Le spa doit être installé de manière à ce que d'éventuelles quantités d'eau (dues à des pertes et/ou des événements atmosphériques) soient éliminées loin de celui-ci. En particulier, si le spa est installé partiel-

lement (fig. 7) ou entièrement encastré (fig. 8/9), il faut vérifier qu'il n'y ait pas de stagnations d'eau ; le cas échéant, il faut également assurer l'accessibilité au spa par tous les côtés et le retrait des panneaux latéraux, de manière à accéder aux organes électromécaniques et aux jets hydromassage en cas d'entretien et/ou de pannes.

Remarque : Pour réduire les pertes de chaleur, il est conseillé de prévoir un matériau isolant à poser entre le fond du spa et la zone d'appui. Ce matériau doit être adéquat à l'utilisation dans des espaces ambiants pouvant présenter une concentration non négligeable de chlorures ou de substances acides, comme par ex. les piscines et/ou spas.

 S'assurer que les éventuels sols, meubles, parois, etc présents dans les zones adjacentes au spa soient adéquats à l'utilisation dans des espaces ambiants pouvant présenter une concentration non négligeable de chlorures ou de substances acides, comme par ex. les piscines et/ou spas.

Jacuzzi Europe décline toute responsabilité en cas de dommages dus à un taux d'humidité excessif ou à des débordements d'eau. Pour l'installation à l'intérieur, appeler un spécialiste.

Der Installateur/Eigentümer hat vor der Installation die Konformität mit den lokalen Vorschriften zu überprüfen und diese zu beachten. Jacuzzi Europe S.p.A. übernimmt diesbezüglich keine Garantie und lehnt jede Haftung für eine nicht fachgerecht durchgeführte Installation ab.

Technische Merkmale

Der Mini-Swimmingpool Delfi (🔌 1; 🔌 2) hat ein Fassungsvermögen von ca. 700 Litern und ist für den Anschluss an Wechselstrom einphasig (220-240 V) konzipiert. Die komplette Whirlpool-Technik und alle Verrohrungen befinden sich innerhalb des äußeren Beckenrandes.

Delfi verfügt über 1 Pumpe mit 2,5 HP und eine Umwälzpumpe.

Der Skimmer enthält 2 Filterkartuschen (Filteroberfläche: 9,3 m²), welche eine optimale Filterung des Wasser gewährleisten.

MAX. STROMAUFNAHME DER ANLAGE

• VERSION MIT HEIZGERÄT

| Netzanschluss (x) | | Gesamtverbrauch Massagedüsen + Filterung + Heizgerät | | Blower | Spa-Pak (Zubehör) | |
|-------------------|-------|--|---------|---------|----------------------|---------|
| Volt | Hertz | Ampere | kW | kW | Ampere | kW |
| 220-240 ~ | 50/60 | 20,5 (k) | 4,7 (j) | 0,6 (j) | 2,5 (k) | 0,5 (j) |

• VERSION MIT WÄRMETAUSCHER

| Netzanschluss (x) | | Gesamtverbrauch Massagedüsen + Filterung | | Blower | Spa-Pak (Zubehör) | |
|-------------------|-------|---|----------|---------|----------------------|---------|
| Volt | Hertz | Ampere | kW | kW | Ampere | kW |
| 220-240 ~ | 50/60 | 8,8 (k) | 1,95 (j) | 0,6 (j) | 2,5 (k) | 0,5 (j) |

(k): bei 230 V - (j): Leistungsaufnahme

(x): siehe Kap. "Elektrische Vorbereitungen"

Die elektrische Anlage für die Versorgung des Whirlpools muss **unbedingt** für den Höchstverbrauch bemessen sein (wie in der Tabelle angegeben).

Für den Fall, dass keine ausreichende Stromstärke vorhanden ist, kann ein elektronischer Strombegrenzer aktiviert werden.

- alternativer Verbrauch: **3,6 kW** (arbeitet 1 Hydromassagepumpe, schaltet sich das elektrische Heizgerät ab).

■ Der elektrische Anschluss kann wie folgt vorgenommen werden:

- Einphasenleitung (220-240V 1~)

- Dreiphasenleitung bestehend aus zwei Phasenleitern + Neutralleiter (380-415V 2N~)

- Dreiphasenleitung bestehend aus drei Phasenleitern + Neutralleiter (380-415V 3N~)

■ Die nominale Versorgungsspannung des Gerätes ist immer und in jedem Fall 220-240V.

WÄRMETAUSCHER (OPTION)

- Temperatur Hauptwassereintritt MAX 50 °C
- Anschlüsse 3/4"
- Durchflussmenge Primärkreis..... 38 l/min
- Druckverlust Primärkreis..... 0,271 M H₂O

GEWICHT

| Nettogewicht | durchschnittliches Volumen Verbrauch | Wassermenge MAX | max. Gesamtgewicht |
|--------------|---|--------------------|-----------------------|
| kg | litres | litres | kg |
| ~ 270 | ~ 700 | ~ 1170 | ~ 1440 |

| Auflagebereich | Konzentrierte Belastung im beanspruchten Bereich |
|----------------|---|
| m ² | kg/ m ² |
| ~ 3,13 | ~ 460 |

Betriebsicherheit

■ Wenn die Anlage unter Beachtung der Vorschriften des Installationshandbuches von qualifiziertem Fachpersonal installiert wird, entstehen für den Benutzer keine Gefahren. Die Sicherheit ist jedoch auch von einem bestimmungsgemäßen Gebrauch abhängig, wie im entsprechenden Handbuch vorgesehen, während für die im Installationshandbuch beschriebenen Arbeiten qualifiziertes Personal hinzuziehen ist.

■ Es muss unbedingt sichergestellt werden, dass das mit der Installation oder mit der Bedienung der Anlage beauftragte Personal gemäß den im Installationsland geltenden Gesetzen und Vorschriften qualifiziert ist.

■ Dieses Gerät nutzt und erzeugt Funkwellen: Wenn es nicht wie genannt installiert und genutzt wird, kann es Störungen beim Empfang von Fernseh- und Radiosendern verursachen. Dennoch besteht die Möglichkeit, dass diese auch bei Einhaltung der gegebenen Anweisungen eintreten.

Vorbereitung der Installation



Prüfen Sie, ob für den Transport und die Installation des Whirlpools Hebezeuge (Kräne usw.) nötig sind.



Der Installationsort des Whirlpools muss so gewählt werden, dass dieser bei Bedarf entfernt und neu positioniert werden kann.



Informieren Sie sich zu den örtlichen Vorschriften und/oder bei den Behörden sowie bei Fachleuten über Umzäunungen und Schutzbarrieren (einschließlich verschiedener Beleuchtungs- und Sicherheitssysteme), um den versehentlichen Zugang von Kindern zum Whirlpool zu verhindern.

■ Modelle mit Filtergruppe Performance

Die Filtergruppe (Spa-pak) kann an jeder beliebigen Stelle untergebracht werden, nur darf eine Entfernung vom max. 4 m vom Whirlpool nicht überschritten werden. Erfolgt die Aufstellung im Freien (in sehr kalten Gegenden), empfiehlt es sich Ventile vorzusehen, mit denen die Rohrleitungen, die den Whirlpool mit dem Spa-pak verbinden, vollkommen trocken gelegt werden.

Falls erforderlich kann der Spa-pak auf einer niedrigeren Ebene (gegenüber dem Whirlpool) mit einem maximalen Höhenunterschied von 1 m, installiert werden; größere Höhenunterschiede können die Leistung der Filterpumpe herabsetzen.

Der Spa-pak muss so installiert werden, dass er für Personen ohne Schlüssel oder Werkzeuge nicht zugänglich ist, außerdem muss er vor Wasser und Witterungseinflüssen geschützt sein (eine angemessene Lüftung muss gewährleistet sein).

■ Zum Füllen des Spa-Pools kann ein normaler Gartenschlauch verwendet werden.



Soll zum regelmäßigen Füllen an das städtische Trinkwasserversorgungsnetz angeschlossen werden, sind die Richtlinie EN1717 und die Umweltschutzvorschriften "AA", "AB" oder "AD" zu befolgen. Für eventuelle diesbezügliche Rückfragen wenden Sie sich bitte an das zuständige Wasserwerk und/oder an Ihren Installateur.



ACHTUNG: (IEC 60335-1) Der Druck der Wasseranlage, die das Gerät versorgt, darf nicht den Höchstwert von 600 kPa (6 bar) überschreiten; sollte das Gerät über Magnetventile für die Wasserzufuhr verfügen (z. B. Auffangbecken) muss der Druck einen Mindestwert von 35 kPa (0,35 bar) aufweisen.

Kundenseitig ist ein entsprechend dimensionierter und für dessen Reinigung leicht zugänglicher Ablaufschacht vorzusehen.

■ **Modelle mit Filtergruppe Performance:** auch muss der Anschluss an den Ablauf für die regelmäßige Gegenwäsche und die eventuelle Entleerung des Sandfilters, der auf Spa-pak montiert ist, hergestellt werden., ebenso der hydraulische und elektrische Anschluss zwischen dem Spa-pak und dem MaxiJacuzzi® (siehe entsprechende Installationsanleitung).



ACHTUNG: Setzen Sie sich vor der Vorbereitung des Abflussschachts, an den der Whirlpool angeschlossen werden soll, mit den lokalen Behörden in Verbindung, die für die Entsorgung von chemisch behandeltem Abwasser zuständig sind.

■ (🔧 3,3a Detail B) Vor allem wenn in **Innenräumen installiert wird**, empfiehlt es sich, den Anschluss an der Basis mit dem Hauptabflussschacht zu verbinden. Aufgrund der beträchtlichen Wassermenge im Pool ist dies eine nützliche Vorsichtsmaßnahme für den Fall, dass sich versehentlich austretendes Wasser im Inneren der Basis selbst sammelt.

- (Detail A/B) andernfalls kann ein Sammelschacht (P) unter der Basis des Minipools (der dazu gelocht wird) vorgesehen werden.

HINWEISE:

- Dieser Sammelschacht wird mit dem Hauptabflussschacht verbunden.

- Soll der Anschluss für den **schnellen Abfluss** hergestellt werden, muss sichergestellt werden, dass das Loch an der Basis, der Sammelschacht und dessen Verbindung zum Hauptabflussschacht groß genug sind, um das Abflussrohr aufzunehmen (siehe Schnittzeichnung).

Für das regelmäßige Entleeren des Spa-Pools kann (🔧 3-3a):

■ (Detail A) ein Rohr an das Abflussventil anschließen, indem zunächst die Verschlusskappe ausgebaut und dann der Anschluss mit Dichtung eingeschraubt wird.

ANM.: Zum Öffnen des Ventils ist die Ringmutter im Gegenuhrzeigersinn zu drehen und gegen sich zu ziehen. Soll der Whirlpool fest an den Ablaufschacht angeschlossen werden, empfiehlt es sich, davor ein Ventil zu installieren, um das werkseitig montierte Ventil zu umgehen.

- (Detail A/B) Schnellabfluss

Die Zeit für das Entleeren des Minipools kann abgekürzt werden, indem der angegebene Ablauf (an der Unterseite des Pools) wie gezeigt an den Grundablass angeschlossen wird (Teile. 1-2-3). Das Abflussrohr wird dann mit dem Hauptabflussschacht verbunden und mit einem Ventil versehen.

Modelle mit Wärmetauscher

■ (🔧 10) Für die Vorbereitung der Wärmetauscherspeisung das Unterteil des Whirlpools an der markierten Stelle bohren.



Die Rohre, die den Wärmetauscher versorgen, müssen einen ausreichenden Abstand vom Stromkabel haben.

■ Daneben auch den Primärkreis mit der Heißwasseranlage verbinden, den Schaltkasten (siehe Elektro-Schaltplan, Installationshandbuch) mit den Vorrichtungen verbinden, welche die Rezirkulation des Warmwassers am Primärkreis des Wärmetauschers steuern. Zu diesem Zweck ist am Schaltkasten ein Ruhekontakt - 5A MAX vorhanden (siehe Elektro-Schaltplan, Installationshandbuch).

Elektrische Vorbereitungen

■ Der elektrische Anschluss kann wie folgt vorgenommen werden:

- Einphasenleitung (220-240V 1~)

- Dreiphasenleitung bestehend aus zwei Phasenleitern + Neutralleiter (380-415V 2N~)

- Dreiphasenleitung bestehend aus drei Phasenleitern + Neutralleiter (380-415V 3N~)

■ **Die nominale Versorgungsspannung des Gerätes ist immer und in jedem Fall 220-240V.**

■ **Das Gerät kann auch in Ländern installiert werden, in denen die 220-240-V-Spannung von einem zweiphasigen**

System geliefert wird; für den Anschluss siehe Installationsanleitung.

■ Der Installateur muss auf jeden Fall geschützte Kabel mit einem passenden Querschnitt verwenden (**220-240 V~: min. 4 mm²; 380-415 V~: min. 2,5 mm²**), deren Merkmale nicht unter denen des Typs H 05 VV-F liegen dürfen.

■ **Modelle mit Filtergruppe Performance:** ein Kabel für den Netzanschluss der Spa-pak - Pumpe an den Schaltkasten des Whirlpools vorbereiten.

Anm.: Die Leitungsquerschnitte müssen der Stromaufnahme der Anlage entsprechen, sowie den Verlauf der Kabel und die Entfernungen, die gewählten Schutzeinrichtungen und die im Installationsland des Spa-Pools gültigen spezifischen Richtlinien für fest installierte elektrische Anlagen berücksichtigen.

Die Klemmleiste des Abzweigkastens ist für die Aufnahme von Kabelquerschnitten bis max. 6 mm² ausgelegt.

■ Um den von den Normen vorgesehenen Schutzgrad gegen Wasserspritzer zu gewährleisten und den Anschluss an das Stromnetz zu vereinfachen, ist am elektronischen Schaltkasten eine Kabelklemme M32 x 1,5 mm montiert.

■ Der Installateur hat die vorstehenden Vorschriften **einzuhalten und wasserdichte Verbindungen an den Anschlussstellen zu verwenden. Zudem hat er die im Installationsland des Spa-Pools geltenden Richtlinien zu befolgen. Diese Vorschrift ist strikt zu beachten, jede andere Vorgehensart ist verboten.**

Elektrische Sicherheit

Die Spa-Pools Jacuzzi® sind sichere Geräte, die unter Einhaltung der Richtlinien **EN 60335-2-60, EN 61000-3-2, EN 61000-3-3, EN 55014-1, EN 55014-2** hergestellt und zur Gewährleistung der Sicherheit des Benutzers einer Abnahmeprüfung unterzogen werden.

■ Die Installation darf nur von qualifizierten und für die Installation befugten Fachkräften unter Einhaltung der geltenden nationalen Richtlinien vorgenommen werden.



Der Installateur hat die geeigneten Materialien zu wählen, die Arbeiten mit größter Sorgfalt auszuführen, die Anlage, an welche das Gerät angeschlossen wird, auf ihre Effizienz und die Funktionstüchtigkeit des Gerätes selbst zur Gewährleistung der Betriebssicherheit bei Wartungs- und Inspektionsarbeiten zu überprüfen.

■ Die Spa-Pools Jacuzzi® zählen zu den Geräten der Klasse "1" und sind aus diesem Grund bleibend und **ohne Zwischenverbindungen** an das Stromnetz und an die Erdungsanlage anzuschließen.

anschließen.



Die elektrische Anlage des Gebäudes ist mit einem Fehlerstromschutzschalters (0,03 A) und einem effizienten Schutzstromkreis (Erde) auszustatten. Die einwandfreie Funktion des Fehlerstromschutzschalters kann durch Drücken der Taste TEST überprüft werden (der Schalter muss ausrasten).



Die Teile, in denen sich elektrische Bauteile befinden, ausgenommen sind die Vorrichtungen der Fernbedienung, müssen so angebracht oder befestigt sein, dass sie nicht in die Wanne fallen können. Bauteile und Geräte unter Spannung dürfen nicht für diejenigen, die sich im Whirlpool befinden, zugänglich sein.

■ Für den Anschluss an das Stromnetz sind (je nach Installationsstyp) einer oder mehrere allpolige Trennschalter vorzusehen (🔧 4) in einem Bereich zu installieren, der den geltenden Sicherheitsvorschriften entspricht und für den Benutzer des Spa-Pools nicht zugänglich ist.

Diese Vorschrift ist strikt zu beachten, jede andere Vorgehensart ist verboten.



Sollte die elektrische Anlage des Gebäudes nicht in der Lage sein, eine stabile Stromversorgung zu gewährleisten, empfehlen wir die Installation eines Spannungstabilisators vor dem Apparat, der für die Leistung derselben entsprechend dimensioniert ist.

■ Für den Anschluss an das Stromnetz sind ein oder mehrere allpolige Trennschalter vorzusehen, die eine vollständige Trennung des Geräts bei Überspannungen der Kategorie III garantieren; diese Vorrichtungen müssen in einem Bereich positioniert werden, der die Sicherheitsvorschriften erfüllt.

■ Die Installation von elektrischen Einrichtungen und Geräten (Steckdosen, Schalter, usw.) in der Nähe des Spa-Pools hat unter Einhaltung der im Installationsland geltenden gesetzlichen Vorschriften zu erfolgen.

■ Für die von den einschlägigen nationalen Richtlinien vorgesehene Erdung hat der Installateur die hierfür unter dem elektronischen Schaltkasten (🔧 4) montierte und mit dem Symbol ⚡ gekennzeichnete Klemme (Richtlinie **EN 60335.2.60**) zu verwenden. Insbesondere sind alle metallischen um den Whirlpool befindlichen Massen, zum Beispiel Wasserrohre, Gasrohre, eventuelle umlaufende Laufstege aus Metall, usw., zu erden.

■ Das Gerät ist mit einer LED-Beleuchtung gemäß EN 62471:2009 ausgestattet.

Aufstellen des Minipools

■ (🔧 5) Der Minipool muss wie gezeigt an einer Wand angebracht werden, **wobei jedoch die drei Seiten, an denen sich**

unter dem Pool die elektromechanischen Organe befinden, frei bleiben müssen, damit diese inspiziert und gewartet werden können.

Soll der Minipool an mehreren Wänden angestellt werden, muss bindend ausreichend Platz für den Ausbau der Paneele und die etwaige Wartung, sowie der Zugriff auf die Geräte im Innern des Poolraums gewährleistet werden.

 Eine längere intensive Sonneneinstrahlung kann das Material der Whirlpoolschale schädigen, da es wärmeabsorbierend ist (besonders die dunklen Farben). Wenn er nicht benutzt wird, den Whirlpool nicht der Sonne aussetzen, es muss immer eine geeignete Abdeckung vorhanden sein (Wärmeschutzabdeckung, Pavillon, usw.). Schäden, die durch das Nichtbeachten dieser Hinweise entstehen, fallen nicht unter die Garantie.

 Stellen Sie den Whirlpool weit weg von Glas- und/oder reflektierenden Oberflächen auf, um mögliche Schäden an der Verkleidung des Whirlpools zu vermeiden.

 Bei Installationen im Freien müssen die am Installationsort herrschenden Witterungsbedingungen (Frostgefahr usw.) berücksichtigt werden.

 Bei Frostgefahr müssen die Entwässerungsleitungen mit einem geeigneten Gefälle zum jeweiligen Sumpf und zu den Entwässerungsventilen versehen sein.

Der Spa-Pool kann auf unterschiedliche Weise im Innen- oder Außenbereich installiert werden:

- (🔧 5/6) **aufgesetzt** auf dem Fußboden oder auf einem eigens hierzu vorbereiteten Untergrund.

- (🔧 7) **Halbeinbau**, hierbei ist nur das Unterteil des Spa-Pools in den Boden eingelassen, so dass die seitlichen Verkleidungen sichtbar bleiben. In diesem Fall sollten entfernbare Trittbretter (aus Schiffssperrholz, o.ä.) angebracht werden, die nicht nur das ästhetische Erscheinungsbild der Installation aufwerten, sondern auch den Ausbau der Paneele erleichtern. Die Maße für den Einbau im Fußboden entsprechen den Maßen des Spa-Poolbodens (🔧 1).

ANMERKUNG: Zwischen der Einbaumulde im Boden und den Paneelen muss um den ganzen Pool herum ausreichend Platz für den Ausbau der Paneele belassen bleiben (Teil. A).

- (🔧 8-9) **Einbau**, wobei der Wannenrand bündig in den Fußboden eingelassen ist.

(🔧 9) diesem Fall ist unter dem Boden der Wanne ein Untergrund aus Beton und Stahlträgern vorzusehen (Detail 1).

Es ist sicherzustellen, dass alle unter der Wanne verlaufenden Rohrleitungen und elektromechanischen Komponenten zugänglich sind, indem zum Beispiel ein ausreichend dimensionierter Kanal (ca. 80 cm) an der Außenlinie angelegt wird, damit alle elektrischen und hydraulischen Anschlüsse erstellt und sämtliche Wartungsarbeiten durchgeführt werden können

(Detail 2). Dieser Kanal kann durch entfernbare Trittbretter abgedeckt werden (Detail 3), die ihrerseits auf entsprechenden Abstützungen lagern (Detail 4).

Ferner ist ein System für das Ableiten von sich eventuell stauendem Wasser (Det.5) und eine ausreichende Belüftung vorzusehen.

■ Es muss auf jeden Fall ein für das Gewicht des Spa-Pools ausreichender Untergrund vorbereitet werden, hierzu die oben abgeführte Tabelle "Gewichte" konsultieren.

 Bei Installation auf Hängeböden, Terrassen, Dächern oder ähnlichen Konstruktionen wenden Sie sich zunächst an einen Bauingenieur.

 Der Untergrund muss eben und perfekt waagrecht sein, damit er das Gewicht des Whirlpools gleichmäßig abstützt; außerdem muss die Spa-Basis vollständig auf dem Boden aufliegen. Anderenfalls können Schäden an den Frontpaneelen und/oder der Schale aus Acryl entstehen: Die Garantie deckt solche Schäden nicht ab. Bei der Konstruktion des Untergrunds ist die Bodenbelastung durch den Whirlpool zu beachten, siehe hierzu die Angaben in der Tabelle „Gewichte“.

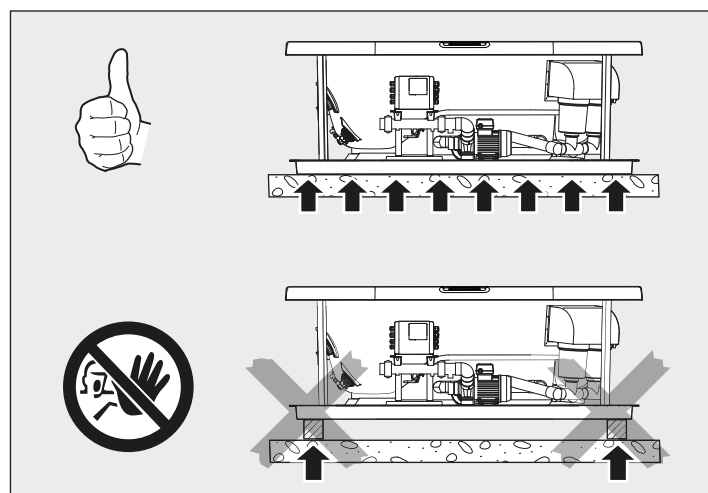
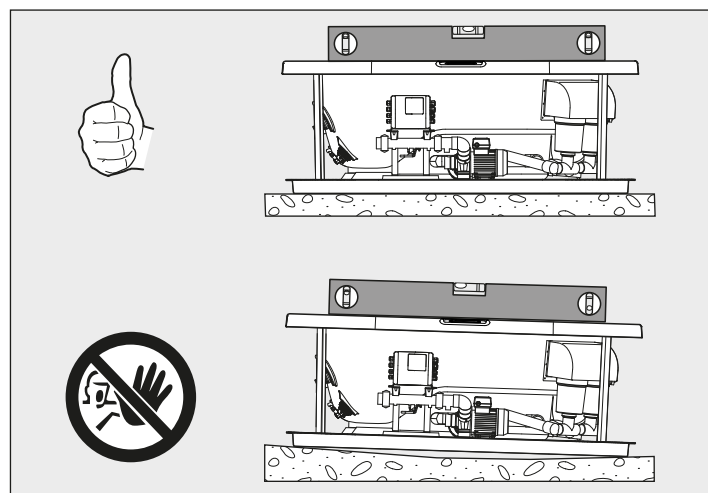

 Das Verdampfen des Wassers im Whirlpool (vor allem bei hohen Temperaturen) kann eine sehr hohe Luft-

feuchtigkeit erzeugen: Die natürliche oder Zwangsbelüftung trägt zur Aufrechterhaltung des persönlichen Komforts und zur Verringerung möglicher Gebäudeschäden infolge von Feuchtigkeit bei.



Das Spa muss so installiert werden, dass jegliche Wassermengen (aufgrund von Lecks und/oder atmosphärischen Ereignissen) aus dem Spa entfernt werden. Wenn das Spa teilweise unterirdisch (Abb. 7) oder vollständig unterirdisch (Abb. 8/9) installiert ist, prüfen Sie, dass kein Wasser steht; Stellen Sie in diesem Fall sicher, dass das Spa von allen Seiten zugänglich ist und dass die Seitenwände entfernt sind, um im Falle von Wartungsarbeiten und/oder Störungen Zugang zu den elektromechanischen Teilen und den Hydromassagedüsen zu erhalten.

Hinweis: Um den Wärmeverlust zu verringern, ist es ratsam, Isoliermaterial zwischen dem Boden des Whirlpools und der Auflagefläche anzubringen. Dieses Material muss für die Verwendung in Umgebungen geeignet sein, die eine nicht zu vernachlässigende Konzentration von Chloriden oder sauren Substanzen aufweisen können, wie z. B. Schwimmbäder und/oder Spas.



Vergewissern Sie sich, dass alle Fußböden, Möbel, Wände usw., die den Whirlpool umgeben, für den Einsatz in Umgebungen geeignet sind, in denen Chloride oder saure Substanzen in hoher Konzentration auftreten können, wie in z. B. Schwimmbäder und/oder Spas.

Jacuzzi Europe haftet nicht für eventuelle Schäden, die infolge hoher Feuchtigkeit oder Überlaufens von Wasser entstehen können. Für die Installation in Innenräumen ist eine Fachkraft zu konsultieren.

Es responsabilidad del instalador/propietario comprobar las disposiciones locales específicas antes de la instalación y ajustarse a ellas. Jacuzzi Europe S.p.A. no ofrece garantía alguna al respecto ni se responsabiliza de la conformidad de la instalación efectuada.

Características técnicas

La minipiscina Delfi (🔧 1; 🔧 2) requiere una cantidad de agua de unos 700 litros. La alimentación es monofásica (220/240 V) y todos los órganos electromecánicos y las tuberías están contenidos dentro del perímetro. Delfi incluye 1 bomba de 2,5 Hp y una bomba de recirculación. El skimmer incorpora 2 cartuchos filtrantes (superficie filtrante: 9,3 m²) para garantizar la mejor filtración del agua.

CONSUMO MÁXIMO DE LA INSTALACIÓN

• VERSIÓN CON CALENTADOR

| Alimentación (x) | | Consumo total hidromasaje + filtración + calentador | | Blower | Spa-Pak (opcional) | |
|------------------|-------|---|---------|---------|--------------------|---------|
| Volt | Hertz | Ampere | kW | kW | Ampere | kW |
| 220-240 ~ | 50/60 | 20,5 (k) | 4,7 (j) | 0,6 (j) | 2,5 (k) | 0,5 (j) |

• VERSIÓN CON INTERCAMBIADOR

| Alimentación (x) | | Consumo total hidromasaje + filtración | | Blower | Spa-Pak (opcional) | |
|------------------|-------|--|----------|---------|--------------------|---------|
| Volt | Hertz | Ampere | kW | kW | Ampere | kW |
| 220-240 ~ | 50/60 | 8,8 (k) | 1,95 (j) | 0,6 (j) | 2,5 (k) | 0,5 (j) |

(k): a 230 V - (j): potencia consumida

a 230 V - (j): potencia consumida

La instalación eléctrica que alimenta la minipiscina debe tener **obligatoriamente** un tamaño adecuado para el consumo máximo (como se indica en el cuadro).

En caso de no disponer de suficiente energía eléctrica, es posible activar un limitador electrónico de consumo.

- consumo alternativo: **3.6 kW** (accionando una bomba de hidromasaje, el calentador eléctrico se apaga).

■ La conexión eléctrica puede realizarse de las siguientes maneras:

- línea monofásica (220-240V 1~)

- línea trifásica compuesta por dos conductores de fase + conductor de neutro (380-415V 2N~)

- línea trifásica compuesta por tres conductores de fase + conductor de neutro (380-415V 3N~)

■ La tensión nominal de alimentación del equipo es, siempre y en cualquier caso, de 220-240V.

INTERCAMBIADOR DE CALOR (OPCIONAL)

- Temperatura entrada primario MÁX.....50 °C
- Conexiones 3/4"
- Caudal circuito primario 38 l/min
- Pérdida de carga primario..... 0,271 M H₂O

PESOS

| peso neto | volumen medio de uso | volumen de agua MAX | peso máx. total |
|-----------|----------------------|---------------------|-----------------|
| kg | litres | litres | kg |
| ~ 270 | ~ 700 | ~ 1170 | ~ 1440 |

| área de apoyo | carga concentrada sobre área de apoyo |
|----------------|---------------------------------------|
| m ² | kg/ m ² |
| ~ 3,13 | ~ 460 |

Seguridad durante su utilización

■ El equipo, si ha sido instalado por personal cualificado conforme a las disposiciones contenidas en el manual de instalación, no presenta riesgos para el usuario. Sin embargo, la seguridad también depende de un uso adecuado, según lo previsto en este manual; el usuario debe pedir al personal cualificado que efectúe las operaciones descritas en el manual de instalación.

■ Es importante asegurarse de que el personal encargado de la instalación o de la gestión del equipo esté cualificado según las disposiciones legales en vigor en el país en el que se lleva a cabo la instalación.

■ Este aparato utiliza y genera ondas de radio: si no se instala y utiliza de la manera indicada, puede causar interferencias durante la recepción de programas televisivos y radiofónicos. Sin embargo, en casos particulares, es posible que este fenómeno se produzca incluso si se siguen las instrucciones facilitadas.

Preparaciones previas a la instalación

⚠ **Compruebe si es necesario utilizar aparatos elevadores (grúa, etc.) para la manipulación y la instalación del spa.**

⚠ **El lugar de instalación del spa debe prepararse de manera que, en caso necesario, sea perfectamente posible retirar y recolocar el spa.**

⚠ **Consulte las normas y/o a las autoridades locales, así como a profesionales del sector, para lo referente a las vallas y barreras de protección (incluidos los diversos sistemas de iluminación y seguridad) destinadas a impedir el acceso accidental al spa por parte de los niños.**

■ Modelos con grupo filtrante Performance

El grupo de filtración (Spa-Pak) se puede colocar en cualquier posición, pero la distancia máxima desde la minipiscina no puede ser superior a los 4 m. Si la instalación se realiza en exteriores (en zonas muy frías), se recomienda montar válvulas que permitan drenar totalmente las tuberías que conectarán la minipiscina con el Spa-Pak.

Si fuera necesario, el Spa-Pak puede instalarse en una superficie rebajada (con respecto a la minipiscina) con un desnivel máximo de 1 m. Un desnivel mayor puede reducir el caudal de la bomba de filtración. El Spa-Pak se debe instalar de tal forma que no sea accesible a personas sin el uso de llaves o herramientas, y debe protegerse contra el agua y los fenómenos atmosféricos (además, se debe garantizar una ventilación adecuada).

■ Para llenar la minipiscina puede utilizarse la manguera que se usa normalmente para regar el jardín.



Si se decide realizar una conexión a la red pública de agua potable para efectuar los llenados periódicos, esta conexión deberá efectuarse respetando la norma EN1717, aplicando las modalidades de protección anti-contaminación "AA", "AB" o "AD". Para posibles aclaraciones, se aconseja dirigirse a la empresa abastecedora del agua o a un fontanero de confianza.



ATENCIÓN: (IEC 60335-1) La presión de la instalación hidráulica que alimenta el equipo no debe superar los 600 kPa (6 bar) y, en caso de aducción del agua mediante electroválvula/s (ej. cuba de compensación), debe tener un valor mínimo de 35 kPa (0,35 bar).

El cliente debe encargarse de preparar un colector de desagüe, de medidas adecuadas e inspeccionable para su limpieza.

■ **Modelos con grupo filtrante Performance:** también se debe prever la conexión al desagüe para los contralavados periódicos y el posible vaciado del filtro de arena montado en el Spa-Pak; así como la conexión hidráulica y eléctrica entre el Spa-Pak y la MaxiJacuzzi® (ver el manual de instalación correspondiente).



ATENCIÓN: antes de preparar el colector de desagüe al que se conectará el spa, consulte con las autoridades locales para conocer las normas que reglamentan la eliminación de aguas tratadas químicamente.

■ (🔧 3,3a det. B) Especialmente cuando **la instalación se realice en interiores**, se recomienda conectar el empalme de la base al colector de desagüe general. Dado el considerable contenido de agua de la minipiscina, esta es una precaución útil por si se producen escapes de agua accidentales, que se acumulan en el interior de la misma base.

- (det. A/B) como alternativa se puede disponer un colector de recogida (P) bajo la base de la minipiscina (que se deberá perforar).

NOTAS:

- El colector de recogida deberá conectarse al colector de desagüe

general.

- Si se prepara la conexión para el **desagüe rápido**, asegúrese de que el orificio de la base, el colector de recogida y su conexión al colector de desagüe general sean lo bastante amplios para permitir el paso del tubo de desagüe (vea el dibujo de la sección).

Para los vaciados periódicos de la minipiscina, es posible (🔧 3-3a):

■ (det. A) conecte un tubo a la válvula de desagüe, quitando antes el tapón de cierre y enroscando el empalme con junta.

NOTA: para abrir la válvula, se debe girar el anillo en sentido contrario al de las agujas del reloj y tirar de él; si se decide conectar de manera fija la minipiscina al colector de desagüe, se aconseja instalar una válvula aguas abajo, evitando la válvula montada de fábrica.

- (det. A/B) **Desagüe rápido**

Es posible reducir el tiempo de vaciado de la minipiscina conectando la boquilla indicada (situada en la parte baja de la minipiscina) al desagüe del fondo, de la manera mostrada (dets. 1-2-3). Luego será necesario montar una válvula en el tubo de desagüe y conectarlo al colector de desagüe general.

Modelos con intercambiador de calor

■ (🔧 10) Taladre la base de la minipiscina en el punto indicado para preparar la alimentación del intercambiador.



Separe adecuadamente los tubos que alimentan el intercambiador respecto al cable de alimentación eléctrica.

■ Prepare también la conexión del circuito primario con la instalación que suministrará el agua caliente, así como la conexión de la caja eléctrica (vea el esquema eléctrico en el manual de instalación) con los dispositivos que controlarán la recirculación del agua caliente por el circuito primario del intercambiador. A tal efecto, la caja eléctrica incluye un contacto normalmente abierto - 5A MÁX. (vea el esquema eléctrico del manual de instalación).

Preparativos eléctricos

■ La conexión eléctrica puede realizarse de las siguientes maneras:

- línea monofásica (220-240V 1~)
- línea trifásica compuesta por dos conductores de fase + conductor de neutro (380-415V 2N~)
- línea trifásica compuesta por tres conductores de fase + conductor de neutro (380-415V 3N~)

■ **La tensión nominal de alimentación del equipo es, siempre y en cualquier caso, de 220-240V.**

■ **El equipo puede instalarse también en aquellos países en los que el valor de tensión de 220-240V se suministra me-**

diante un sistema bifásico; para la conexión, consulte el manual de instalación.

■ En cualquier caso, el instalador deberá utilizar cables de sección adecuada (**220-240 V~: min. 4 mm²; 380-415 V~: min. 2,5 mm²**) protegidos adecuadamente, con características no inferiores a las del tipo H 05 VV-F.

■ **Modelos con grupo filtrante Performance:** predisponer un cable para la conexión eléctrica de la bomba del Spa-Pak a la caja de la minipiscina. redispone un cavo per il collegamento elettrico della pompa dello spa-pak alla cassetta della minipiscina.

Nota: las secciones de los conductores deberán tener siempre en cuenta no sólo el consumo de la instalación, sino también el recorrido de los cables y las distancias, los sistemas de protección elegidos y las normas específicas para las instalaciones eléctricas fijas vigentes en el país en el que se instala la minipiscina.

La bornera de la caja de derivación está predispuesta para cables de sección de hasta 6 mm².

■ Para garantizar el grado de protección contra los chorros de agua previsto por las normas, y para facilitar la conexión con la red eléctrica, en la caja eléctrica, se ha montado un prensacables M32 x 1,5 mm.

■ El instalador deberá cumplir dichas disposiciones, **además de utilizar empalmes herméticos en los puntos de unión, y deberá garantizar el cumplimiento de las normas específicas para instalaciones vigentes en el país en el que se instale la minipiscina.**

Es obligatorio respetar esta prescripción. Queda prohibido cualquier otro procedimiento.

Seguridad eléctrica

Las minipiscinas Jacuzzi® son equipos seguros, fabricados según las normas **EN 60335-2-60, EN 61000-3-2, EN 61000-3-3, EN 55014-1, EN 55014-2** y ensayadas durante la producción para garantizar la seguridad del usuario.

■ La instalación debe ser realizada por personal cualificado, el cual debe garantizar el cumplimiento de las disposiciones nacionales vigentes y estar facultado para realizar la instalación.



Es responsabilidad del instalador la selección de los materiales según el uso al que serán destinados, la ejecución correcta de los trabajos, la comprobación del estado de la instalación a la que se conecta el aparato y su idoneidad para garantizar la seguridad de uso durante las operaciones de mantenimiento y de inspección de la instalación.

■ Las minipiscinas Jacuzzi® son aparatos de clase "1", por lo que se deben conectar de manera permanente, **sin conexiones in-**

termedias, con la red eléctrica y con la instalación de protección (instalación de tierra).



La instalación eléctrica del edificio debe tener interruptor diferencial de 0,03 A y un circuito de protección (tierra) eficiente. Compruebe el buen funcionamiento del interruptor diferencial pulsando el botón de prueba (TEST) que debe dispararse.



Las partes que contienen componentes eléctricos, excepto los dispositivos de control remoto, deben colocarse o fijarse de manera que no puedan caer dentro de la bañera.

Los componentes y aparatos bajo tensión deben estar fuera del alcance de quien está sumergido en la minipiscina.

■ Para la conexión a la red eléctrica es necesario instalar uno o varios (dependiendo del tipo de instalación) interruptores de corte omnipolares (🔧 4), que debe colocarse en una zona que respete las prescripciones de seguridad y siempre fuera del alcance de quienes están utilizando la minipiscina.

Es obligatorio respetar esta prescripción. Queda prohibido cualquier otro procedimiento.



Si la instalación eléctrica del inmueble no permite garantizar una alimentación estable, se recomienda instalar antes del equipo un estabilizador de tensión debidamente dimensionado para la potencia del aparato.

■ Para la conexión a la red, debe instalarse un interruptor de corte omnipolar que garantice una desconexión completa en las condiciones de la categoría III de sobretensión; estos dispositivos deben colocarse en una zona que cumpla las normas de seguridad.

■ La instalación de dispositivos eléctricos y de aparatos (tomas de corriente, interruptores, etc.) cerca de la minipiscina debe ser conforme las disposiciones de ley y las normas vigentes en el país en el que se instala la minipiscina.

■ Para la conexión equipotencial prevista por las normas nacionales específicas, el instalador deberá utilizar el borne previsto (normas **EN 60335.2.60**) bajo la caja eléctrica (🔧 4), y marcado con el símbolo ⚡. En particular, se deberá realizar la equipotencialidad de todas las masas metálicas alrededor de la minipiscina, por ejemplo tuberías del agua, del gas, posibles tarimas metálicas del perímetro, etc.

■ El equipo incluye un sistema de iluminación led conforme a las normas EN 62471:2009.

Colocación de la minipiscina

■ (🔧 5) La minipiscina se puede adosar a una pared, de la manera indicada, **dejando libres los tres lados correspondientes a los órganos electromecánicos situados bajo la minipiscina,**

para permitir las tareas de inspección y mantenimiento necesarias.

En cualquier caso, si se desea instalar la minipiscina adosada a varias paredes, se deberá dejar obligatoriamente un espacio adecuado para la retirada de los paneles y las tareas de mantenimiento necesarias, así como garantizar el acceso a los aparatos contenidos en el compartimento de la bañera.

 Una exposición prolongada al sol podría dañar el material que compone el casco de la minipiscina, dada su capacidad de absorber el calor (especialmente los colores oscuros). Cuando no utilice la minipiscina, no la deje expuesta al sol sin una protección adecuada (cubierta térmica, gazebo, etc.).

Los posibles daños debidos al incumplimiento de estas advertencias no están cubiertos por la garantía.

 Coloque el spa lejos de superficies acristaladas y/o reflectantes, para evitar posibles daños a los paneles del spa.

 Para instalaciones en exteriores, es necesario tener en cuenta las condiciones atmosféricas típicas del lugar de instalación (riesgo de heladas, etc.).

 Si existe peligro de heladas, es necesario instalar las tuberías de desagüe con una pendiente adecuada hacia el colector correspondiente, y montar en ellas válvulas de drenaje.

La minipiscina puede instalarse en interiores o exteriores, de diversas maneras:

- (🔩 5/6) **apoyada** en el suelo, o sobre una base preparada específicamente.

- (🔩 7) **semi-empotrada**, de manera que solo la base de la minipiscina quede empotrada, por lo que quedan libres los paneles laterales de cobertura. En este caso, es oportuno preparar unas plataformas móviles (en contrachapado para aplicaciones marinas, etc.) que, además de completar estéticamente la instalación, permitan facilitar la remoción de los paneles. Las medidas para empotrar en el suelo se obtienen de las medidas de la base de la minipiscina (🔩 1).

NOTA: entre el encastre de suelo y los paneles, se recomienda dejar, alrededor de toda la minipiscina, el espacio de maniobra necesario para retirar los paneles (det. A).

- (🔩 8-9) **empotrada**, con el borde de la minipiscina a ras de suelo.

(🔩 9) Se debe realizar una base de soporte bajo el fondo de la minipiscina (en hormigón, vigas en doble T de acero (det. 1)). Se debe asegurar el acceso a tuberías y a todos los órganos electromecánicos presentes bajo la minipiscina, por ejemplo realizando un pasillo alrededor del perímetro exterior, con una amplitud suficiente (80 cm aproximadamente) para efectuar todas las conexiones eléctricas e hidráulicas y para permitir even-

tuales operaciones de mantenimiento (det. 2).

Dicho pasillo se podrá cerrar con unas plataformas móviles (det. 3), sostenidas por adecuados apoyos (det. 4).

También se debe preparar el drenaje de posibles acumulaciones de agua estancada (det. 5) y garantizar que haya una ventilación adecuada.

■ En todo caso, se deberá realizar una base de soporte adecuada para la carga de la minipiscina, teniendo en cuenta el cuadro "Pesos" ofrecido arriba.

 En caso de instalaciones en altillos, terrazas, azoteas o demás estructuras similares, consulte con un ingeniero de construcción.

 La base de soporte debe ser plana y estar nivelada para poder soportar de manera uniforme el peso de la minipiscina; además, la base del spa debe descansar completamente en el suelo.

De lo contrario se pueden producir daños en los paneles frontales y/o en el casco de metacrilato: dichos daños no están cubiertos por la garantía.

Para la construcción de la base de soporte se deberá tener en cuenta la carga del spa, según los valores de la tabla "Pesos" anterior.

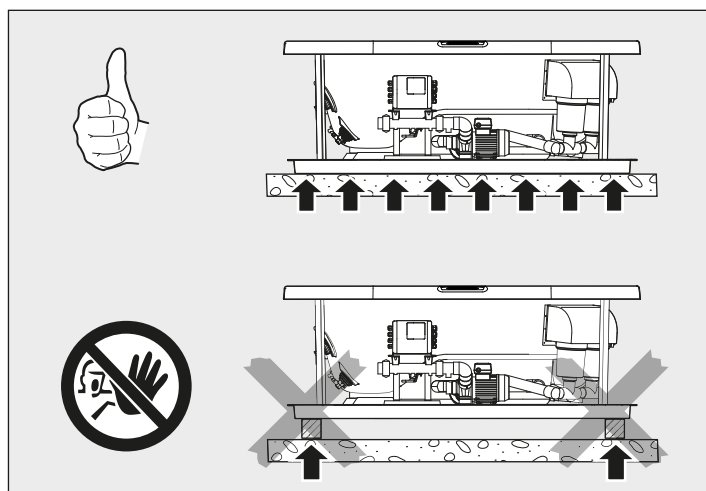
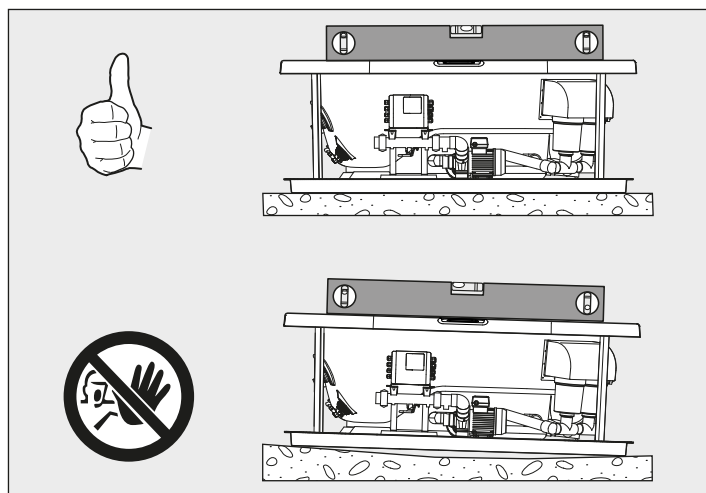

 La evaporación del agua del spa (sobre todo con altas temperaturas) puede producir niveles de humedad muy altos: la ventilación natural o forzada ayuda a mantener el confort personal y a reducir los daños ocasionados al inmueble por la humedad.

 El spa debe instalarse de manera que las posibles cantidades de agua vertidas (debidas a pérdidas y/o fenómenos atmosféricos) se evacúen lejos de él. Sobre todo si el spa se instala parcial (fig. 7) o totalmente encastrado (fig. 8/9), es necesario comprobar que no haya estancamientos de agua; en este caso, también se debe garantizar la accesibilidad al spa por todos los lados y la posibilidad de desmontar los paneles laterales, para acceder a los órganos electromecánicos y a los jets de hidromasaje en caso de mantenimiento y/o averías.

Nota: Para reducir las pérdidas de calor, se recomienda aplicar material aislante entre el fondo del spa y la zona de apoyo. Este material debe ser adecuado para el uso en espacios que pueden presentar concentraciones significativas de cloruros o de sustancias ácidas, como por ejemplo las piscinas y/o los spas.

 Asegúrese de que los suelos, muebles, paredes, etc. de las zonas contiguas al spa sean adecuados para el uso en espacios que pueden presentar concentraciones significativas de cloruros o de sustancias ácidas, como por ejemplo las piscinas y/o los spas.

Jacuzzi Europe rechúsa cualquier responsabilidad por eventuales daños causados por la excesiva humedad o por desbordamientos de agua. Consulte con un especialista para instalar la minipiscina en interiores.

Ru Ответственностью монтажника/владельца является проверка и соблюдение специфических местных норм перед установкой. Компания Jacuzzi Europe S.p.A. не предоставляет гарантии в данном отношении и не несёт ответственность в отношении соответствия выполненной установки.

Технические характеристики

Для минибассейная spa Delfi (🔧 1; 🔧 2) необходимо около 700 литров воды. Питание однофазное (220/240 В), все электро-механические элементы и трубопроводы находятся в пределах периметра. Delfi располагает 1 насосом на 2,5 Нр и рециркуляционным насосом. Скиммер содержит 2 фильтрующих патрона (поверхность фильтрования: 9,3 м²), которые обеспечивают отличную фильтрацию воды.

МАКСИМАЛЬНОЕ ПОТРЕБЛЕНИЕ УСТАНОВКИ

• ВЕРСИЯ С НАГРЕВАТЕЛЕМ

| Питание (x) | | Общее гидро потребление + фильтрация + электронагреватель | | Blower | Spa-Pak (опция) | |
|-------------|-------|---|---------|---------|-----------------|---------|
| Вольт | Герц | Ампер | КВт | КВт | Ампер | КВт |
| 220-240 ~ | 50/60 | 20,5 (k) | 4,7 (j) | 0,6 (j) | 2,5 (k) | 0,5 (j) |

• ВЕРСИЯ С ТЕПЛОБМЕННИКОМ

| Питание (x) | | Общее гидро потребление + фильтрация | | Blower | Spa-Pak (опция) | |
|-------------|-------|--------------------------------------|----------|---------|-----------------|---------|
| Вольт | Герц | Ампер | КВт | КВт | Ампер | КВт |
| 220-240 ~ | 50/60 | 8,8 (k) | 1,95 (j) | 0,6 (j) | 2,5 (k) | 0,5 (j) |

(k): при 230 В (однофазн.) - (j): потребляемая мощность

(x): см. главу. "предрасположения для электрического подключения"

Электрическая система, обеспечивающая питание spa, должна быть **обязательно** соразмерена для максимального потребления (согласно таблице).

В случае отсутствия достаточного количества электроэнергии, можно активировать электронный ограничитель потребления.

- альтернативное потребление: **3.6 кВт** (при включении насоса для гидромассажа электронагреватель выключается).

■ Подключение к системе электропитания может осуществляться следующим образом:

- однофазная линия (220-240В 1~)

- трехфазная линия, состоящая из двух проводов фазы + нейтральный провод (380-415В 2N~)

- трехфазная линия, состоящая из трех проводов фазы + нейтральный провод (380-415В 3N~)

■ Номинальное напряжение питания устройства, в любом случае, всегда составляет 220-240В.

ТЕПЛООБМЕННИК (ОПЦИЯ)

- Температура на входе первичного контура МАКС 50 °C
- Соединения 3/4"
- Расход первичного контура 38 л/мин.
- Потеря напора первичного контура 0,271 М Н₂O

МАССЫ

| вес нетто | средний используемый объем | объем воды макс. | общий макс.вес |
|-----------|----------------------------|------------------|----------------|
| кг | литры | литры | кг |
| ~ 270 | ~ 700 | ~ 1170 | ~ 1440 |

| опорная площадь | концентр.нагрузка на опорную площадь |
|-----------------|--------------------------------------|
| м2 | кг/ м2 |
| ~ 3,13 | ~ 460 |

Безопасность при использовании

■ Система, при установке квалифицированным персоналом и при соблюдении положений, приведенных в прилагаемом руководстве по установке, не представляет рисков для пользователя. Однако, безопасность также связана с соответствующим использованием, согласно положений соответствующего руководства, в то время как пользователь должен поручать квалифицированному персоналу операции, описанные в руководстве по установке.

■ Важно убедиться, что персонал, осуществляющий установку или управление системой, является квалифицированным в отношении действующих положений Закона страны установки оборудования.

■ Данное устройство использует и генерирует радиоволны: при его установке и использовании в нарушение указаний, может вызвать помехи при приеме телевизионных и радио-программ.

Тем не менее, в некоторых случаях это возможно даже при соблюдении приведенных указаний.

Предрасположения для установки

 Для перемещения и установки спа проверить необходимость использования подъемного оборудования (краны и т.д.).

 Место установки спа должно быть предусмотрено таким образом, чтобы гарантировать, в случае необходимости, демонтаж и повторное размещение спа.

 Следует обращаться за консультацией к нормам и/или местным органам, а также к специалистам данной области в отношении ограждений и защитных барьеров (в том числе различных систем

освещения и безопасности), предупреждающих случайный доступ детей к спа.

■ Модели с фильтрующей группой Performance

фильтрующий узел (spa-pak) может устанавливаться в любом месте, но максимальное расстояние до минибассейна не должно превышать 4 м. Если выполняется наружная установка (в очень холодных зонах), то рекомендуется предусмотреть клапаны, позволяющие полностью опорожнять трубы, соединяющие spa со spa-pak.

В случае необходимости, блок spa-pak может быть установлен в более низком месте (по отношению spa), с максимальной разницей уровня 1 м. Большая разница уровня может привести к снижению производительности фильтрующего насоса.

Блок spa-pak должен устанавливаться таким образом, чтобы он был недоступен для людей, не имеющих ключей или инструмента, и чтобы он был защищен от воды и атмосферных осадков (кроме того, должна быть обеспечена соответствующая вентиляция).

■ Для заполнения spa можно использовать шланг для полива сада.

 В случае необходимости для периодического заполнения подсоединения к городской водопроводной сети, данное соединение должно осуществляться в соответствии с нормативом EN1717, принимая меры защиты против загрязнения "AA", "AB" или "AD". Для необходимых пояснений обращаться к предприятию, обеспечивающему подачу воды, и/или к собственному слесарю.

 **ВНИМАНИЕ: (IEC 60335-1) Давление гидравлической системы, обеспечивающей питание устройства, не должно превышать 600 кПа (6 бар), а в случае добавления воды через электроклапаны, (например, компенсационный бак), его минимальное значение должно составлять 35 кПа (0,35 бар).**

■ Клиентом должен быть предусмотрен сливной колодец соответствующих размеров с возможностью его контроля для очистки.

■ **Модели с фильтрующей группой Performance:** в этом случае фильтрующее действие обеспечивается песочным фильтром (поставляется отдельно, с рециркуляционным насосом и опорным основанием, см. соответствующее руководство по установке).

 **ВНИМАНИЕ:** Перед оснащением системы сливным колодцем, к которому подсоединяется спа, следует обратиться за информацией в местные органы в отношении правил, регулирующих утилизацию обработанной химическими средствами воды.

■  **3,3а дет. В)** Особенно в случае установки внутри помещения рекомендуется подсоединить к общему сливному

колодцу соединитель, который находится у основания. Ввиду значительного объема воды, содержащегося в минибассейне сра, данная мера полезна на случай выступа избыточной воды, которая собирается в его основании.

- (дет. А/В) в качестве альтернативы можно установить колодец для сбора воды (Р) под основанием минибассейна (в котором необходимо будет сделать отверстие).

ПРИМЕЧАНИЕ:

- Колодец для сбора воды необходимо подсоединить к общему сливному колодцу.

- В случае наличия соединения для быстрого слива убедитесь в достаточной ширине отверстия на основании, колодца для сбора воды и его соединения с общим сливным колодцем, чтобы могла пройти сливная труба (см. схему в разрезе).

Для периодических сливов сра можно (🔧 3-3а):

■ (дет. А) подсоедините трубу к сливному клапану, при этом сначала снимите пробку и закрутите соединение с прокладкой.

ПРИМЕЧАНИЕ: Для того, чтобы открыть клапан, необходимо повернуть зажимное кольцо против часовой стрелки и вытянуть его; если вы решите выполнить постоянное соединение минибассейна и сливного колодца, рекомендуется установить клапан на выходе, в обход установленного на заводе клапана.

- (дет. А/В) Быстрый слив

Время слива воды из минибассейна можно сократить: для этого нужно подсоединить указанное отверстие (которые находятся в нижней части сра) к донному спуску, как показано на рисунке (дет. 1-2-3). Затем необходимо соединить сливную трубу с общим сливным колодцем и установить на ней клапан.

Модели с теплообменником

■ (🔧 10) Просверлить основание минибассейна в указанной точке в целях обеспечения питания обменника.



Поместить на соответствующем расстоянии трубы, питающие обменник, от силового электрокабеля.

■ Кроме того, предусмотреть соединение первичного контура с системой, подающей горячую воду, а также соединение электрической коробки (см. электрическую схему, руководство по установке) с устройствами, управляющими рециркуляцией горячей воды на первичном контуре обменника. В этих целях в электрической коробке предусмотрен нормально разомкнутый контакт - 5А МАКС. (см. электрическую схему, руководство по установке).

Возможности электропитания

■ Подключение к системе электропитания может осуществляться следующим образом:

- однофазная линия (220-240В 1~)
- трехфазная линия, состоящая из двух проводов фазы + нейтральный провод (380-415В 2N~)
- трехфазная линия, состоящая из трех проводов фазы + нейтральный провод (380-415В 3N~)

■ Номинальное напряжение питания устройства, в лю-

бом случае, всегда составляет 220-240В.

■ Устройство может устанавливаться также и в странах, в которых значение напряжения 220-240В обеспечивается двухфазной системой; для подключения смотрите монтажное руководство.

■ В любом случае, монтажник должен использовать кабели соответствующего сечения, защищенные соответствующим образом, имеющие характеристики не менее типа H 05 VV-F (220-240 V~: min. 4 mm²; 380-415 V~: min. 2,5 mm²).

■ Модели с фильтрующей группой Performance: подготовьте кабель для электрического подключения насоса блока сра-пак к распределительной коробке минибассейна.

Примечание: При выборе сечений проводников необходимо учитывать не только потребление установки, но и прокладку кабелей, расстояния, выбранные системы защиты и специфические нормы для электрооборудования с фиксированной прокладкой, действующие в стране установки сра.

Клеммная колодка ответвительной коробки предусмотрена для прокладки кабелей сечением до 6 мм².

■ Для гарантии класса защиты против струй воды, предусмотренного нормативами, и для облегчения соединения с электрической сетью, на электрической коробке был смонтирован кабельный зажим M32x1,5 мм.

■ Монтажник должен соблюдать вышеуказанные правила, а также использовать герметичные фитинги в точках соединения и гарантировать соблюдение специфических норм для оборудования, действующих в стране установки сра. Обязательно соблюдение данного положения: любая другая процедура запрещена.

Электрическая безопасность

Spa Jacuzzi® являются надёжным оборудованием, выполненным в соответствии с нормами EN 60335-2-60, EN 61000-3-2, EN 61000-3-3, EN 55014-1, EN 55014-2 и испытанным при производстве в целях гарантии безопасности пользователя.

■ Установка должна осуществляться квалифицированным персоналом, который должен гарантировать соблюдение действующих национальных положений, а также должен быть предназначен для выполнения монтажа.



Ответственностью монтажника является выбор материалов в отношении применения, правильное выполнение работ, проверка состояния установки, к которой подключается оборудование, и его пригодность для гарантии безопасности эксплуатации, соответствующей вмешательствам технического обслуживания и возможности проверки системы.

■ Spa Jacuzzi® являются оборудованием класса "1", поэтому

должны подсоединяться на постоянной основе, **без промежуточных соединений**, к электрической сети и защитной системе (система заземления).



Электрическая система помещения должна быть обеспечена дифференциальным выключателем 0.03 А и эффективной защитной цепью (заземление). Проверить соответствующее функционирование дифференциального выключателя путём нажатия испытательной кнопки (ТЕСТ), которая должна сработать.



Части, содержащие электрические компоненты, за исключением устройств дистанционного управления, должны позиционироваться или фиксироваться таким образом, чтобы они не могли упасть в ванну.

Компоненты и оборудование под напряжением не должны быть доступны для лиц, погруженных в минибассейн.

■ Для подсоединения к электрической сети необходимо обеспечить установку одного или нескольких (в зависимости от типа установки) всеполюсных выключателей-разъединителей (🔧 4), располагаемого в зоне соблюдения правил безопасности, в любом случае, не достигаемой для пользователей, использующих спа.

Обязательно соблюдение данного положения: любая другая процедура запрещена.



В случае если электрическая система помещения не может гарантировать стабильное электропитание, рекомендуется установить стабилизатор напряжения перед устройством, соразмеренный соответствующим образом относительно мощности.

■ Для подсоединения к сети предусматривается установка всеполюсного выключателя-разъединителя, который обеспечивает полное разъединение при условиях категории избыточного напряжения III; эти устройства должны размещаться в зоне, соответствующей правилам техники безопасности.

■ Монтаж электрических устройств и оборудования (розеток, выключателей и т.д.) рядом со спа должен соответствовать положениям закона и нормам страны установки спа.

■ В целях обеспечения эквипотенциального соединения, предусмотренного специфическими национальными нормами, монтажник должен использовать специальный зажим (нормы **EN 60335.2.60**) под электронной коробкой (🔧 4), обозначенный символом ∇ . В особенности, должна осуществляться эквипотенциальность всех металлических масс, окружающих минибассейн, например, гидравлические, газовые трубы, имеющиеся металлические периметральные подставки и т.д.

■ Оборудование оснащено системой светодиодного освещения, соответствующей нормам EN 62471:2009.

Расположение минибассейна

■ (🔧 5) Минибассейн можно установить у стены, как указано, но при этом оставить свободными три стороны, которые связаны с электромеханическими элементами под минибассейном, для того, чтобы обеспечить возможность осмотра и технического обслуживания.

Если вы желаете, чтобы минибассейн граничил с более чем одной стенкой, необходимо обеспечить точное свободное пространство для удаления панелей и проведения возможного технического обслуживания, а также для обеспечения доступа к устройствам в емкости ванной.



Продолжительное нахождение под воздействием солнечных лучей может привести к повреждению материала, из которого реализована обшивка спа, в связи с её способностью поглощения тепла (в особенности, тёмные цвета).

Когда спа не используется, не оставлять её под воздействием солнечных лучей без соответствующей защиты (теплозащитная кровля, навес и т.д.).

На возможные повреждения, вызванные несоблюдением данных предупреждений, гарантия не распространяется.



Следует устанавливать спа вдали от стеклянных и/или отражающих поверхностей в целях предупреждения повреждения панелей спа.



При установке за пределами помещения необходимо учитывать погодные условия, характерные для места установки (риск замерзания и т.д.).



В случае наличия опасности замерзания необходимо предусмотреть соответствующий наклон для сливных труб к колодцу и дренажные клапаны.

Spa может устанавливаться в помещении или за пределами помещения различными способами:

- (🔧 5/6) **установленной** на пол или на специально предусмотренное основание.

-(🔧 7) **полувстроенной**, таким образом, чтобы только основание спа было встроено, а боковые панели были свободными. В данном случае необходимо предусмотреть снимаемые подставки (из морской фанеры и т.д.), которые кроме эстетического завершения установки, позволяют снимать панели наиболее удобным образом. Размеры встраивания в пол можно получить на основе размеров основания спа (🔧 1).

ПРИМЕЧАНИЕ: между встроенной в пол областью и панелями необходимо оставить место вокруг всего минибассейна для передвижения в случае снятия данных панелей (дет. А).

-(🔧 8-9) **встроенной**, с бортом ванной на уровне пола.

 **9** Необходимо выполнить опорное основание под днищем ванной (из бетона, стальных профилей, (дет.1).

Должен быть обеспечен доступ к трубам и всем электро-механическим органам, находящимся под ванной, например, осуществляя коридор вокруг внешнего периметра, достаточно обширный (приблизительно 80 см), для осуществления всех электрических и гидравлических соединений и вмешательств технического обслуживания (дет.2). Этот коридор может закрываться снимаемыми подставками (дет.3), поддерживаемыми специальными опорами (дет.4).

Должен быть предусмотрен дренаж возможных застоев воды (**дет.5**) и обеспечиваться соответствующая вентиляция.

■ В любом случае, необходимо выполнить опорное основание, соответствующее нагрузке спа, с учётом таблицы "Массы", приведённой выше.

 В случае установки на промежуточных этажах, террасах, крышах и других подобных структурах, следует обращаться к инженеру-строителю.

 Опорное основание должно быть ровным и выровненным, таким образом, чтобы равномерным образом выдерживать вес спа; кроме того, спа-база должна полностью лежать на полу. В противном случае, могут быть повреждены передние панели и/или оболочка из метакрилата: на такой ущерб гарантия не распространяется. Выполнение опорного основания должно осуществляться с учетом веса спа, на основе приведённой выше таблицы "Вес".

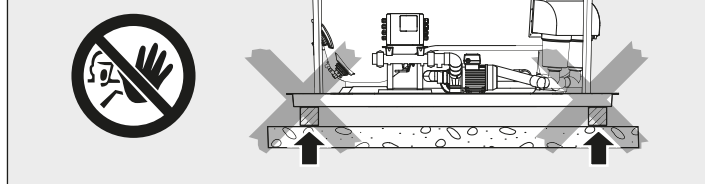
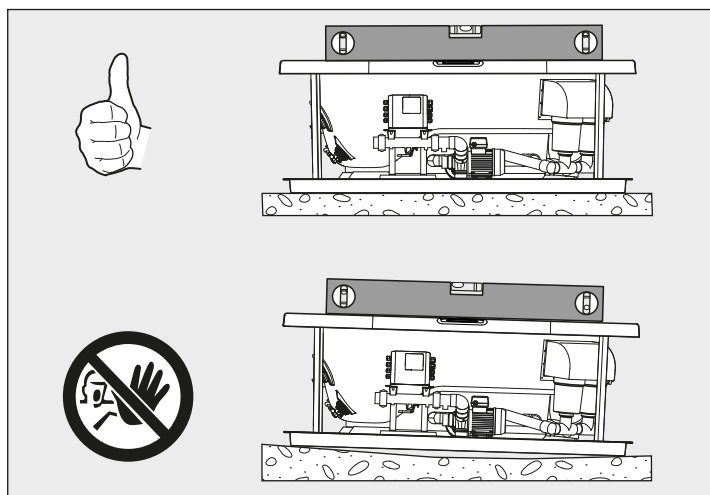

 Испарение воды спа (в большей степени, при высокой температуре) может привести к очень высокому уровню влажности: естественная или принудительная вентиляция способствует поддержанию персонального комфорта и снижению уровня ущерба помещению в связи с влажностью.

 СПА должна быть установлена таким образом, чтобы любое количество воды (из-за утечек и/или атмосферных явлений) удалялось из СПА. Если спа установлен частично под землей (рис. 7) или полностью под землей (рис. 8/9), проверьте отсутствие стоячей воды; в этом случае убедитесь, что спа доступен со всех сторон и что боковые панели сняты, чтобы получить доступ к электро-механическим частям и гидромассажным форсункам в случае технического обслуживания и/или поломки.

Примечание: Чтобы уменьшить тепловые потери, рекомендуется предусмотреть изоляционный материал, размещаемый между днищем спа и опорной зоной. Этот материал должен соответствовать использованию в среде, в которой может присутствовать значительная концентрация хлора или кислых веществ, например, бассейны и/или спа.

 Убедитесь, что пол, предметы интерьера, стены и т.д., присутствующие рядом со спа, соответствуют использованию в среде, в которой может присутствовать значительная концентрация хлора или кислых веществ, например, бассейны и/или спа.

Компания Jacuzzi Europe не несёт ответственность за ущерб, вызванный повышенной влажностью или затоплениями. Обращаться к специалисту для внутренней установки.

**JACUZZI® EUROPE S.P.A.**

Pontebbana, km 97,200
33098 Valvasone Arzene (PN) • Italia
Tel + 39 0434 859111 • Fax + 39 0434 85278
Via Copernico 38 • 20125 Milano (MI) • Italia
Tel. +39 02 8725 9325
www.jacuzzi.com • info@jacuzzi.eu

JACUZZI® BATHROOM ESPAÑA

Av. Josep Tarradellas, 123. 9ª Planta. • 08029 Barcelona • España
Teléfono +34-932-385-031 - Móvil: +34-607 807 645
www.jacuzzi.es

JACUZZI® FRANCE S.A.S.

8, route de Paris • 03305 Cusset • France
Tél. +33 (0)4 70 30 90 50 • Fax +33 (0)4 70 97 41 90
www.jacuzzi.fr • info@jacuzzi.fr

JACUZZI SPA AND BATH LTD

8 Turnberry Park • Turnberry Road • Gildersome • Leeds
West Yorkshire • LS27 7LE
United Kingdom

JACUZZI® WHIRLPOOL GMBH

Hauptstrasse 9-11 • D-71116 Gärtringen • Deutschland
Tel. +49 (0)7034 28790 0
www.jacuzzi.de • info-de@jacuzzi.eu

I dati e le caratteristiche non impegnano la Jacuzzi Europe S.p.A., che si riserva il diritto di apportare tutte le modifiche ritenute opportune senza obbligo di preavviso o di sostituzione

The data and characteristics indicated do not oblige Jacuzzi Europe, who reserves the right to make the necessary changes they feel opportune without forewarning or substitution

Les caractéristiques indiquées, n'engagent pas la Jacuzzi Europe, qui se réserve le droit d'apporter toutes les modifications qu'elle jugera opportune sans obligation de préavis ou de remplacement

Die Angaben sind für Jacuzzi Europe nicht bindend. Änderungen, die dem Fortschritt dienen, halten wir uns vor

Los datos y características indicadas no comprometen a Jacuzzi Europe que se reserva el derecho de aportar todas las modificaciones que considere oportunas sin obligación de preaviso o de sustitución

Приведенные данные и характеристики являются для фирмы Jacuzzi Europe S.p.A. необязательными. Фирма оставляет за собой право внесения всех тех изменений, которые будут признаны необходимыми, без обязательства предварительного уведомления или замены.



JACUZZI EUROPE S.p.A. • all rights reserved • MARCH 2023

